



รายงานผลการวิจัย

เรื่อง

การประเมินผลการจัดหลักสูตรศึกษาศาสตรมหาบัณฑิต

สาขาการจัดการการศึกษา มหาวิทยาลัยธุรกิจบัณฑิตย์

An Evaluation of the Master of Education Program

in Education Management of School of Education

Management, Dhurakij Pundit University

โดย

รองศาสตราจารย์ ดร.กล้า ทองขาว

มหาวิทยาลัยธุรกิจบัณฑิตย์

รายงานการวิจัยนี้ได้รับทุนอุดหนุนจากมหาวิทยาลัยธุรกิจบัณฑิตย์

มีนาคม 2553

กิตติกรรมประกาศ

การประเมินผลการจัดหลักสูตรศึกษาศาสตรมหาบัณฑิต สาขาการจัดการการศึกษา มหาวิทยาลัยธุรกิจบัณฑิต เป็นงานวิจัยสถาบันที่จะต้องอาศัยผู้ให้ข้อมูลและข้อเท็จจริงจากหลายฝ่าย ทั้งฝ่ายที่เป็นอาจารย์ผู้สอน นักศึกษาปัจจุบัน มหาบัณฑิตที่สำเร็จการศึกษาไปแล้ว รวมทั้งผู้บังคับบัญชาหรือผู้ใช้บัณฑิต ผู้วิจัยขอขอบคุณในความกรุณาจากท่านเหล่านั้นเป็นอย่างสูง

ผู้วิจัยใคร่ขอขอบคุณศูนย์วิจัยมหาวิทยาลัยธุรกิจบัณฑิต ที่กรุณาจัดสรรทุนสนับสนุนงานวิจัย รวมทั้งได้ทำหน้าที่ช่วยประสาน ส่งเสริมและเผยแพร่ผลงานวิจัยนี้ ขอขอบคุณ คุณธนัญญา ส่งทวน และ คุณอนุสรณ์ จันทร์วิจิตร ที่ช่วยกรุณาวิเคราะห์ข้อมูล จัดพิมพ์ต้นฉบับ และจัดทำรูปเล่มงานวิจัยนี้ให้สำเร็จได้ทันเวลา ซึ่งผลงานวิจัยนี้จะได้นำไปใช้ประโยชน์เพื่อประกอบการตัดสินใจ ปรับปรุงคุณภาพหลักสูตรของสาขาการจัดการการศึกษา ของมหาวิทยาลัยในโอกาสต่อไป

กล้า ทองขาว

ผู้วิจัย

สารบัญ

	หน้า
บทคัดย่อภาษาไทย.....	ฅ
บทคัดย่อภาษาอังกฤษ.....	ฉ
กิตติกรรมประกาศ.....	ซ
สารบัญ.....	ณ
สารบัญตาราง.....	ญ
สารบัญภาพ.....	ด
บทที่	
1 บทนำ.....	1
1.1 ความเป็นมาและความสำคัญของปัญหาการวิจัย.....	1
1.2 วัตถุประสงค์ทั่วไปของการวิจัย.....	2
1.3 วัตถุประสงค์เฉพาะ.....	2
1.4 กรอบแนวคิดในการวิจัย.....	2
1.5 ขอบเขตของการวิจัย.....	3
1.6 ประโยชน์ที่ได้รับ.....	4
1.7 นิยามศัพท์.....	4
2 เอกสารและงานวิจัยที่เกี่ยวข้อง.....	6
2.1 แนวคิดเกี่ยวกับการประเมินหลักสูตร.....	6
- ความหมายของหลักสูตร.....	6
- ความหมายของการประเมิน.....	6
- ความหมายของการประเมินหลักสูตร.....	7
2.2 องค์ประกอบของหลักสูตร.....	8
2.3 หลักการประเมินผลการจัดหลักสูตร.....	9
2.4 รูปแบบของการประเมิน.....	10
2.5 หลักสูตรศึกษาศาสตรมหาบัณฑิต.....	14
- วัตถุประสงค์ของหลักสูตร.....	15
- โครงสร้างของหลักสูตร.....	15
- การวัดและประเมินผลผู้สำเร็จการศึกษาของหลักสูตร.....	16
2.6 งานวิจัยที่เกี่ยวข้อง.....	16

สารบัญ (ต่อ)

	หน้า
3 ระเบียบวิธีดำเนินการวิจัย.....	19
3.1 ประชากรและกลุ่มตัวอย่าง.....	19
3.2 เครื่องมือที่ใช้ในการเก็บรวบรวมข้อมูล.....	20
3.3 วิธีเก็บและรวบรวมข้อมูล.....	22
3.4 วิธีการวิเคราะห์ข้อมูล.....	23
3.5 เกณฑ์การประเมินผล.....	23
4 ผลการวิเคราะห์ข้อมูล.....	24
ส่วนที่ 1 ผลการวิเคราะห์ข้อมูลสถานภาพของกลุ่มตัวอย่าง.....	24
ส่วนที่ 2 ผลการวิเคราะห์ข้อมูลปัจจัยป้อนเข้า.....	30
ส่วนที่ 3 ผลการวิเคราะห์ข้อมูลกระบวนการจัดการศึกษาของหลักสูตร.....	52
ส่วนที่ 4 ผลการวิเคราะห์ข้อมูลผลผลิตต่อการจัดหลักสูตร.....	73
ส่วนที่ 5 ผลการวิเคราะห์ข้อมูลจากแบบสอบถามปลายเปิด.....	74
5 สรุปผล อภิปราย และเสนอแนะ.....	83
5.1 สรุปการวิจัย.....	83
5.2 กรอบหรือขอบเขตการวิจัย.....	83
5.3 ระเบียบวิธีการวิจัย.....	84
5.4 สรุปผลการวิจัย.....	85
ส่วนที่ 1 ผลการประเมินตามกรอบแนวคิด.....	85
- ผลการประเมินปัจจัยป้อนเข้าของหลักสูตร.....	85
- ผลการประเมินกระบวนการจัดหลักสูตร.....	87
- ผลการประเมินผลผลิตของการจัดหลักสูตร.....	88
ส่วนที่ 2 ความคิดเห็นและข้อเสนอแนะ.....	89
5.5 อภิปรายผล.....	90
5.6 ข้อเสนอแนะ.....	93
บรรณานุกรม.....	95
ภาคผนวก.....	99

สารบัญตาราง

ตารางที่	หน้า
3.1 จำนวนประชากรและกลุ่มตัวอย่าง.....	19
4.1 ข้อมูลส่วนบุคคลของมหาบัณฑิตหรือผู้สำเร็จการศึกษา..... หลักสูตรศึกษาศาสตรมหาบัณฑิต สาขาการจัดการการศึกษา	25
4.2 ข้อมูลส่วนบุคคลของนักศึกษาปัจจุบัน..... หลักสูตรศึกษาศาสตรมหาบัณฑิต สาขาการจัดการการศึกษา	27
4.3 ข้อมูลส่วนบุคคลของอาจารย์ผู้สอน..... หลักสูตรศึกษาศาสตรมหาบัณฑิต สาขาการจัดการการศึกษา	28
4.4 ข้อมูลส่วนบุคคลของนายจ้างหรือผู้บังคับบัญชาของมหาบัณฑิต.....	29
4.5 ผลการประเมินปัจจัยป้อนเข้าของหลักสูตรในภาพรวม..... ตามความเห็นของมหาบัณฑิตหรือผู้สำเร็จการศึกษานักศึกษาปัจจุบัน	31
4.6 ผลการประเมินปัจจัยป้อนเข้าของหลักสูตรในภาพรวม..... ตามความเห็นของนักศึกษาปัจจุบัน	32
4.7 ผลการประเมินปัจจัยป้อนเข้าของหลักสูตรในภาพรวม..... ตามความเห็นของอาจารย์ผู้สอน	33
4.8 ผลการประเมินปัจจัยป้อนเข้าของหลักสูตร ด้านโครงสร้าง..... และองค์ประกอบหลักสูตร กรณีวัตถุประสงค์ของหลักสูตรเป็นรายชื่อตาม ความเห็นของมหาบัณฑิตหรือผู้สำเร็จการศึกษา	34
4.9 ผลการประเมินปัจจัยป้อนเข้าของหลักสูตร ด้านโครงสร้าง..... และองค์ประกอบหลักสูตร กรณีสาระการเรียนรู้ของหลักสูตรเป็นรายชื่อตาม ความเห็นของมหาบัณฑิตหรือผู้สำเร็จการศึกษา	36
4.10 ผลการประเมินปัจจัยป้อนเข้าของหลักสูตร ด้านคุณลักษณะ..... ของอาจารย์ผู้สอน (ภายใน/ภายนอก) กรณีการเรียนการสอนเป็นรายชื่อ ตามความเห็นของมหาบัณฑิต	37
4.11 ผลการประเมินปัจจัยป้อนเข้าของหลักสูตร ด้านคุณลักษณะ..... ของอาจารย์ผู้สอน (ภายใน/ภายนอก) กรณีส่วนตัวเป็นรายชื่อ ตามความเห็นของมหาบัณฑิตหรือผู้สำเร็จการศึกษา	38

สารบัญตาราง (ต่อ)

ตารางที่	หน้า
4.12 ผลการประเมินปัจจัยป้อนเข้าของหลักสูตรด้านเอกสาร..... สื่อและแหล่งค้นคว้าเป็นรายชื่อตามความเห็นของมหาบัณฑิต หรือผู้สำเร็จการศึกษา	39
4.13 ผลการประเมินปัจจัยป้อนเข้าของหลักสูตรด้านค่าใช้จ่าย..... เป็นรายชื่อตามความเห็นของมหาบัณฑิตหรือผู้สำเร็จการศึกษา	40
4.14 ผลการประเมินปัจจัยป้อนเข้าของหลักสูตรด้านโครงสร้าง..... และองค์ประกอบหลักสูตรกรณีวัตถุประสงค์ของหลักสูตรเป็นรายชื่อ ตามความเห็นของนักศึกษาปัจจุบัน	41
4.15 ผลการประเมินปัจจัยป้อนเข้าของหลักสูตรด้านโครงสร้าง..... และองค์ประกอบหลักสูตรกรณีสาระการเรียนรู้ของหลักสูตรเป็นรายชื่อ ตามความเห็นของนักศึกษาปัจจุบัน	43
4.16 ผลการประเมินปัจจัยป้อนเข้าของหลักสูตรด้านคุณลักษณะ..... ของอาจารย์ผู้สอน (ภายใน/ภายนอก) กรณีการเรียนการสอนเป็นรายชื่อ ตามความเห็นของนักศึกษาปัจจุบัน	44
4.17 ผลการประเมินปัจจัยป้อนเข้าของหลักสูตรด้านคุณลักษณะ..... ของอาจารย์ผู้สอน (ภายใน/ภายนอก) กรณีส่วนตัวเป็นรายชื่อ ตามความเห็นของนักศึกษาปัจจุบัน	45
4.18 ผลการประเมินปัจจัยป้อนเข้าของหลักสูตรด้านเอกสาร..... สื่อ และแหล่งค้นคว้าเป็นรายชื่อตามความเห็นของนักศึกษาปัจจุบัน	46
4.19 ผลการประเมินปัจจัยป้อนเข้าของหลักสูตรด้านค่าใช้จ่าย..... เป็นรายชื่อตามความเห็นของนักศึกษาปัจจุบัน	47
4.20 ผลการประเมินปัจจัยป้อนเข้าของหลักสูตรด้านโครงสร้าง..... และองค์ประกอบหลักสูตร กรณีวัตถุประสงค์ของหลักสูตรเป็นรายชื่อ ตามความเห็นของอาจารย์ผู้สอน	49
4.21 ผลการประเมินปัจจัยป้อนเข้าของหลักสูตรด้านโครงสร้าง..... และองค์ประกอบหลักสูตร กรณีสาระการเรียนรู้ของหลักสูตรเป็นรายชื่อ ตามความเห็นของอาจารย์ผู้สอน	50

สารบัญตาราง (ต่อ)

ตารางที่	หน้า
4.22 ผลการประเมินปัจจัยป้อนเข้าของหลักสูตรด้านคุณลักษณะ..... ของผู้เรียนเป็นรายชื่อตามความเห็นของอาจารย์ผู้สอน	51
4.23 ผลการประเมินกระบวนการจัดการศึกษาของหลักสูตร..... ในภาพรวมตามความเห็นของมหาบัณฑิต หรือผู้สำเร็จการศึกษา	53
4.24 ผลการประเมินกระบวนการจัดการศึกษาของหลักสูตร..... ในภาพรวมตามความเห็นของนักศึกษาปัจจุบัน	54
4.25 ผลการประเมินกระบวนการจัดการศึกษาของหลักสูตร..... ในภาพรวมตามความเห็นของอาจารย์ผู้สอน	55
4.26 ผลการประเมินกระบวนการจัดการศึกษาของหลักสูตร..... กรณีการคัดเลือกผู้เรียนและการปฐมนิเทศเป็นรายชื่อ ตามความเห็นของมหาบัณฑิต หรือผู้สำเร็จการศึกษา	57
4.27 ผลการประเมินกระบวนการจัดการศึกษาของหลักสูตร..... ด้านการจัดประสบการณ์การเรียนรู้ กรณีการสัมมนา การศึกษาด้วยตนเองและการจัดการเรียนการสอนเป็นรายชื่อ ตามความเห็นของมหาบัณฑิต หรือผู้สำเร็จการศึกษา	58
4.28 ผลการประเมินกระบวนการจัดการศึกษาของหลักสูตร..... ด้านการให้คำปรึกษา (วิทยานิพนธ์/สารนิพนธ์) เป็นรายชื่อ ตามความเห็นของมหาบัณฑิตหรือผู้สำเร็จการศึกษา	60
4.29 ผลการประเมินกระบวนการจัดการศึกษาของหลักสูตร..... ด้านการวัดและประเมินผลการเรียนเป็นรายชื่อ ตามความเห็นของมหาบัณฑิต หรือผู้สำเร็จการศึกษา	61
4.30 ผลการประเมินกระบวนการจัดการศึกษาของหลักสูตร..... กรณีการคัดเลือกผู้เรียนการลงทะเบียนเรียนและการปฐมนิเทศ เป็นรายชื่อตามความเห็นของนักศึกษาปัจจุบัน	64

สารบัญตาราง (ต่อ)

ตารางที่	หน้า
4.31 ผลการประเมินกระบวนการจัดการศึกษาของหลักสูตร.....	65
ด้านการจัดประสบการณ์การเรียนรู้ กรณีการสัมมนาการศึกษาด้วยตนเอง และการจัดการเรียนการสอนเป็นรายข้อ	
4.32 ผลการประเมินกระบวนการจัดการศึกษาของหลักสูตรด้านการให้คำปรึกษา.....	68
(วิทยานิพนธ์/สารนิพนธ์) เป็นรายชื่อตามความเห็นของนักศึกษาปัจจุบัน	
4.33 ผลการประเมินกระบวนการจัดการศึกษาของหลักสูตรด้านการวัด.....	68
และประเมินผลการเรียนเป็นรายชื่อตามความเป็นของนักศึกษาปัจจุบัน	
4.34 ผลการประเมินกระบวนการจัดการศึกษาของหลักสูตร.....	69
ด้านจัดประสบการณ์การเรียนรู้ กรณีการสัมมนาการศึกษาด้วยตนเอง และการจัดการเรียนการสอนเป็นรายชื่อตามความเห็นของอาจารย์ผู้สอน	
4.35 ผลการประเมินกระบวนการจัดการศึกษาของหลักสูตร.....	72
ด้านการวัดและประเมินผลการเรียนตามความเห็นของอาจารย์ผู้สอน	
4.36 ผลการประเมินผลการผลิตของการจัดหลักสูตร.....	73
ด้านคุณลักษณะมหาบัณฑิตตามหลักสูตรและความพึงพอใจหลักสูตร ตามความเห็นของมหาบัณฑิตหรือผู้สำเร็จการศึกษา	
4.37 ผลการประเมินผลผลิตของหลักสูตรด้านคุณภาพมหาบัณฑิต.....	74
ตามความเห็นของผู้บังคับบัญชาหรือนายจ้าง	
4.38 ความคิดเห็นของมหาบัณฑิต หรือผู้สำเร็จการศึกษา.....	75
4.39 ข้อเสนอแนะของมหาบัณฑิตหรือผู้สำเร็จการศึกษาเกี่ยวกับหลักสูตร.....	76
4.40 ความคิดเห็นของนักศึกษาปัจจุบันเกี่ยวกับการจัดหลักสูตร.....	77
4.41 ข้อเสนอแนะของนักศึกษาปัจจุบันเกี่ยวกับการจัดหลักสูตร.....	79
4.42 ความคิดเห็นและข้อเสนอแนะของอาจารย์ผู้สอน.....	80
เกี่ยวกับการจัดหลักสูตรด้านการเปลี่ยนแปลงเนื้อหาและรายวิชา	
4.43 ความคิดเห็นและข้อเสนอแนะของอาจารย์ผู้สอน.....	82
เกี่ยวกับการจัดหลักสูตรด้านการจัดกิจกรรมการเรียนการสอน	
4.44 ความคิดเห็นและข้อเสนอแนะของผู้บังคับบัญชาหรือนายจ้าง.....	82
เกี่ยวกับหลักสูตร	

สารบัญภาพ

ภาพที่	หน้า
2.1 รูปแบบการประเมินของสตัฟเฟิลบีม (Stumfflebeam).....	11
2.2 รูปแบบการประเมินของ Stake.....	12
2.3 รูปแบบการประเมินความไม่สอดคล้องของ โพรวิส.....	13

DPU

บทที่ 1

บทนำ

1.1 ความเป็นมาและความสำคัญของปัญหาการวิจัย

สภาพเศรษฐกิจและสังคมในปัจจุบันมีการเปลี่ยนแปลงอย่างรวดเร็ว อันเป็นผลจากวิทยาการหรือเทคโนโลยีใหม่ๆ เกิดขึ้น และนำมาประยุกต์ใช้ในการปฏิบัติงานให้มีประสิทธิภาพและประสิทธิผล จะเห็นได้จากประชาชนมีความนิยมศึกษาหาความรู้ในลักษณะการฝึกอบรมระยะสั้น หรือศึกษาเล่าเรียนตามหลักสูตร กุ่ขนานไปกับการประกอบอาชีพ เพื่อพัฒนาตนเองให้มีความรู้ความสามารถและมีศักยภาพ ทัดเทียมกับบุคคลอื่นๆ อันจะส่งผลให้บุคคลสามารถอยู่ในสังคมอย่างมีความสุข

มหาวิทยาลัยธุรกิจบัณฑิตย์ได้เปิดหลักสูตรศึกษาศาสตรมหาบัณฑิต เพื่อตอบสนองความต้องการของบุคลากรทางการศึกษา และผู้สนใจทั่วไปเข้ารับการศึกษ เพื่อเพิ่มพูนความรู้ ทักษะและความสามารถด้านการจัดการการศึกษา เมื่อปีการศึกษา 2547 จนถึงปัจจุบันมีผู้สำเร็จการศึกษาเป็นมหาบัณฑิตทางการจัดการการศึกษาไปแล้ว 3 รุ่น จำนวน 25 คน ออกไปปฏิบัติงานการศึกษาทั้งในภาครัฐและเอกชน รวมทั้งองค์กรทางการศึกษาในรูปสาธารณกุศลต่างๆ แต่ตามแผนการจัดหลักสูตรสาขาการจัดการการศึกษาจะต้องมีการประเมินหลักสูตรทุกๆ 5 ปีในด้านต่างๆ เช่น ความเหมาะสมของหลักสูตร ความเหมาะสมของกระบวนการคัดเลือกนักศึกษา คุณภาพของคณาจารย์ ความเหมาะสมของค่าใช้จ่าย ความเพียงพอของสื่อเอกสารและแหล่งค้นคว้า ความเหมาะสมและความทันสมัยของเนื้อหา สาระของหลักสูตร ความเหมาะสมของการจัดกระบวนการเรียนรู้และคุณภาพของผู้สำเร็จการศึกษาว่าเป็นอย่างไร โดยเฉพาะอย่างยิ่งอาจจะต้องมีการสังเคราะห์โครงสร้างเนื้อหาสาระของหลักสูตรว่าเป็นไปตามมาตรฐานความรู้ และสมรรถนะของผู้ประกอบวิชาชีพบริหารการศึกษาและผู้บริหารสถานศึกษาที่มีการเปลี่ยนแปลงไปหรือไม่อย่างไร

ด้วยเหตุผลและความสำคัญดังกล่าว สาขาการจัดการการศึกษาจึงเห็นควรมีการวิจัยสถาบันเรื่อง การประเมินผลการจัดหลักสูตรศึกษาศาสตรมหาบัณฑิต สาขาวิชาการจัดการ การศึกษาของมหาวิทยาลัยธุรกิจบัณฑิต ซึ่งผลที่ได้จากการวิจัยนี้จะนำไปใช้ประโยชน์ในการ ปรับปรุงโปรแกรมการจัดการศึกษามหาบัณฑิต สาขาการจัดการการศึกษาของมหาวิทยาลัยต่อไป

1.2 วัตถุประสงค์ทั่วไปของการวิจัย

เพื่อประเมินผลการจัดหลักสูตรศึกษามหาบัณฑิต สาขาวิชาการจัดการการศึกษา มหาวิทยาลัยธุรกิจบัณฑิต

1.3 วัตถุประสงค์เฉพาะ

1. เพื่อประเมินปัจจัยป้อนเข้าของการจัดหลักสูตรศึกษาศาสตรมหาบัณฑิต
2. เพื่อประเมินกระบวนการจัดหลักสูตรศึกษาศาสตรมหาบัณฑิต สาขาการจัดการ การศึกษา
3. เพื่อประเมินผลผลิตของการจัดหลักสูตรศึกษาศาสตรมหาบัณฑิต สาขาการจัดการ การศึกษา

1.4 กรอบแนวคิดในการวิจัย

การวิจัยประเมินผลการจัดหลักสูตรศึกษาศาสตรมหาบัณฑิตครั้งนี้ ผู้วิจัยจะใช้กรอบแนวคิดการประเมินปัจจัยป้อนเข้าของหลักสูตร (Input = I) ประเมินกระบวนการจัดหลักสูตร (Process = P) และประเมินผลผลิตของหลักสูตร (Output = O) ดังรายละเอียดในแผนภูมิต่อไปนี้

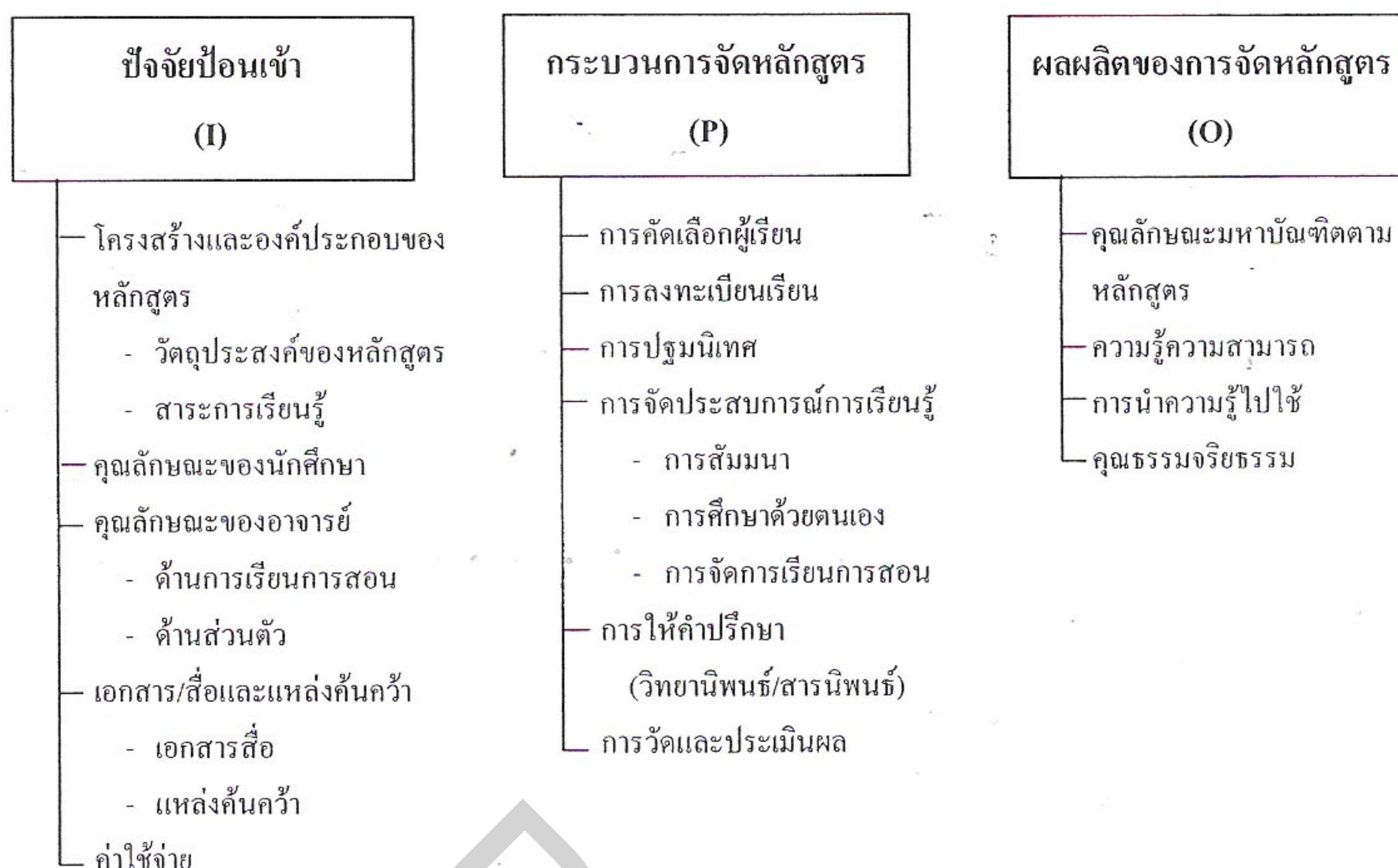

ภาพที่ 1.1 กรอบแนวคิดในการวิจัยประเมินผลการจัดหลักสูตรมหาบัณฑิต สาขาการจัดการศึกษามหาวิทยาลัยธุรกิจบัณฑิตย์

1.5 ขอบเขตของการวิจัย

ประชากรและกลุ่มตัวอย่าง

1. การวิจัยครั้งนี้มุ่งศึกษาและวิเคราะห์เพื่อการประเมินหลักสูตรศึกษาศาสตรมหาบัณฑิต สาขาวิชาการจัดการการศึกษา ของมหาวิทยาลัยธุรกิจบัณฑิตย์ โดยหลักสูตรที่เปิดสอนระหว่างปีการศึกษา 2547-2552
2. ประชากร ที่ใช้ในการวิเคราะห์และประเมินผลหลักสูตรนี้ ประกอบด้วยมหาบัณฑิตของหลักสูตร นายจ้างหรือผู้บังคับบัญชาของมหาบัณฑิต อาจารย์ผู้สอน (ภายนอก/ภายใน) นักศึกษาปัจจุบัน
3. กลุ่มตัวอย่าง ที่ใช้ในการศึกษาได้มาโดยการเลือกแบบเจาะจง (Purposive sampling) โดยจำแนกเป็น 5 กลุ่ม ได้แก่ มหาบัณฑิต 10 คน นายจ้างหรือผู้บังคับบัญชาของมหาบัณฑิต จำนวน 5 คน อาจารย์ผู้สอน (ภายนอก/ภายใน) จำนวน 8 คน นักศึกษาปัจจุบัน จำนวน 30 คน รวมกลุ่มตัวอย่างทั้งสิ้น 53 คน

4. ตัวแปรที่ศึกษามีดังนี้

- 1) ปัจจัยป้อนเข้า ได้แก่ โครงสร้างและองค์ประกอบของหลักสูตร คุณลักษณะของนักศึกษา คุณลักษณะของอาจารย์ผู้สอน เอกสารสื่อและแหล่งค้นคว้า และค่าใช้จ่าย
- 2) กระบวนการจัดหลักสูตร ได้แก่ การคัดเลือกผู้เรียน การลงทะเบียนเรียน การปฐมนิเทศ การจัดประสบการณ์การเรียนรู้ การจัดประสบการณ์การเรียนรู้และศึกษาคูงาน การให้คำปรึกษา การวัดผลและการประเมินผล
- 3) ผลผลิตของการจัดหลักสูตร ได้แก่ คุณลักษณะของมหาบัณฑิตตามหลักสูตร หรือ การบรรลุวัตถุประสงค์ของหลักสูตร ความรู้ความสามารถของมหาบัณฑิต การนำความรู้ไปใช้ และคุณธรรมจริยธรรมของมหาบัณฑิต

1.6 ประโยชน์ที่ได้รับ

1. มหาวิทยาลัยธุรกิจบัณฑิตได้ข้อมูลผลการประเมินหลักสูตรศึกษาศาสตรมหาบัณฑิต นำไปประกอบการจัดแผนพัฒนาการบริหารจัดการบัณฑิตศึกษาให้เป็นไปตามปรัชญาของมหาวิทยาลัย
2. สาขาการจัดการการศึกษา ได้ข้อมูลผลการดำเนินงานของหลักสูตรที่ผ่านมา เพื่อนำไปเป็นแนวทางในการปรับปรุงหลักสูตรและการจัด โปรแกรมการเรียนการสอนให้มีคุณภาพมากขึ้น
3. ได้ข้อเสนอแนะที่เป็นประโยชน์ในการพัฒนาหลักสูตรระดับบัณฑิตศึกษาของมหาวิทยาลัยธุรกิจบัณฑิต

1.7 นิยามศัพท์

การประเมินหลักสูตร หมายถึง การตัดสินคุณภาพของแผนงานที่มีองค์ประกอบของปัจจัยป้อนเข้า กระบวนการจัดการศึกษา และผลผลิตการจัดการศึกษาของหลักสูตรศึกษาศาสตรมหาบัณฑิต สาขาวิชาการจัดการการศึกษา มหาวิทยาลัยธุรกิจบัณฑิต

ปัจจัยป้อนเข้า หมายถึง ข้อมูลเบื้องต้นที่มีความสำคัญในระบบการบริหารจัดการศึกษา ได้แก่ โครงสร้างและองค์ประกอบของหลักสูตร คุณลักษณะของนักศึกษา คุณลักษณะของอาจารย์ผู้สอน เอกสารสื่อและแหล่งค้นคว้า ค่าใช้จ่าย

กระบวนการจัดหลักสูตร หมายถึง ลักษณะของการบริหารจัดการที่ให้ความสำคัญในเรื่อง กระบวนการจัดการศึกษาในระดับมหำบัณฑิต ซึ่งประกอบด้วย การคัดเลือกผู้เรียน การลงทะเบียนเรียน

การปฐมนิเทศ การจัดประสบการณ์การเรียนรู้ และศึกษาคุณงาน การให้คำปรึกษา การวัดผลและการประเมินผล

ผลผลิตของการจัดหลักสูตร หมายถึง ผลผลิตและผลลัพธ์จากการจัดการศึกษาตามแผนของหลักสูตรที่แสดงถึงคุณภาพของผู้สำเร็จการศึกษาในหลักสูตรนี้ ได้แก่ การบรรลุวัตถุประสงค์ของหลักสูตร หรือคุณลักษณะของมหำบัณฑิตตามหลักสูตร ความสามารถของมหำบัณฑิต การนำความรู้ไปใช้ รวมทั้งคุณธรรมและจริยธรรมของมหำบัณฑิต

ผู้สำเร็จการศึกษา หมายถึง มหำบัณฑิตที่สำเร็จการศึกษาในหลักสูตรศึกษาศาสตรสาขาวิชาการจัดการการศึกษา รุ่นที่ 1-3 ของมหาวิทยาลัยธุรกิจบัณฑิตย์

อาจารย์ผู้สอน หมายถึง อาจารย์ประจำหลักสูตร อาจารย์ประจำร่วมสอน และอาจารย์พิเศษที่ได้รับเชิญมาเป็นอาจารย์สอนในหลักสูตรศึกษาศาสตรมหำบัณฑิต ของสาขาการจัดการศึกษา มหาวิทยาลัยธุรกิจบัณฑิตย์

บทที่ 2

เอกสารและงานวิจัยที่เกี่ยวข้อง

ในบทนี้จะกล่าวถึงแนวคิดและหลักการเกี่ยวกับการประเมินหลักสูตร รูปแบบการประเมินหลักสูตร สาระสำคัญของหลักสูตรศึกษาศาสตรมหาบัณฑิต สาขาการจัดการการศึกษา และงานวิจัยที่เกี่ยวข้อง รายละเอียดมีดังนี้

2.1 แนวคิดเกี่ยวกับการประเมินผลหลักสูตร

ความหมายของหลักสูตร

สำลี รักสุทษ์ (2544) ได้ให้ความหมายของหลักสูตรว่า หมายถึง กิจกรรม หรือ ประสบการณ์ที่จัดให้ผู้เรียน ทั้งในห้องเรียนและนอกห้องเรียน ทำให้ผู้เรียนเกิดการเรียนรู้

วิชัย ประสิทธิ์วุฒิเวชช์ (2542) ได้กล่าวว่า หลักสูตร หมายถึง โครงการที่ประมวล ความรู้ และประสบการณ์ ในแง่เอกสารจะเรียกว่า หนังสือหลักสูตรและเอกสารประกอบหลักสูตร

บรรพต สุวรรณประเสริฐ (2544) ได้ให้ความหมายของหลักสูตรในเชิงปฏิบัติว่า เมื่อ พิจารณาตัวผู้เรียน หลักสูตร หมายถึง ทุกอย่างที่เกิดขึ้นกับตัวผู้เรียน ในขณะที่ผู้เรียนศึกษาใน สถานศึกษา แต่เมื่อพิจารณาตัวผู้สอน หลักสูตร หมายถึง สิ่งที่ผู้สอนทำการสอนให้กับผู้เรียน โดย การทำกิจกรรมต่างๆ

จากแนวคิดที่กล่าวมาข้างต้น สามารถสรุปได้ว่า หลักสูตร หมายถึง แผนหรือโครงการ หรือกิจกรรมที่ประมวลสาระความรู้และประสบการณ์จัดไว้เพื่อถ่ายทอดเป็นกระบวนการเรียนการ สอนให้ผู้เรียนเกิดกระบวนการเรียนรู้ให้เกิดความรู้ความสามารถเจตคติและทักษะที่พึงประสงค์

ความหมายของการประเมิน

การประเมินนั้นที่สำคัญจะต้องเข้าใจความหมายของการประเมินที่ชัดเจน ซึ่งความมุ่ง หมายและขอบข่ายของการประเมิน มองเห็นความเป็นไปได้สูงขึ้น ดังที่

สุขุม มูลเมือง (2530) ได้กล่าวถึง การประเมิน หมายถึง การเปรียบเทียบข้อมูลที่ได้จากการดำเนินงาน หรือสิ่งที่เกิดขึ้นกับวัตถุประสงค์ที่กำหนดไว้ ทำให้เกิดการเปรียบเทียบพฤติกรรมเฉพาะอย่าง (performance) กับจุดประสงค์เชิงพฤติกรรมที่ตั้งไว้

Stufflebeam (1971 : 129) ได้อธิบายถึง การประเมิน หมายถึง เป็นการวิเคราะห์ ซึ่งผลลัพธ์ที่ได้ตามมานั้นเป็นข้อมูลที่สามารถนำไปใช้ในการตัดสินใจและดำเนินงานต่อไป

สมคิด พรหมจ้อย (2542 : 29) ได้ให้ความหมายของการประเมินเป็นกระบวนการตรวจสอบความก้าวหน้าของงานนั้น และเป็นการตรวจสอบประสิทธิภาพในการทำงานที่ผ่านมา เพื่อนำมาประมาณค่าในระดับต่างๆ ที่กำหนดไว้

จากการศึกษาความหมายของของการประเมิน สรุปได้ว่า การประเมินเป็นการตรวจสอบผลจากแผนการดำเนินงาน ซึ่งการประเมินเป็นส่วนสำคัญในการตัดสินใจสิ่งที่ได้ปฏิบัติว่าควรดำเนินการต่อไปหรือไม่ หรือจะปรับปรุงอย่างไร เพื่อให้เป้าหมายที่กำหนดไว้บรรลุผลด้วยความเหมาะสมและมีประสิทธิภาพ

ความหมายของการประเมินหลักสูตร

อ้อมเดือน สดมณี (2543) การประเมินหลักสูตร หมายถึง การพิจารณาเกี่ยวกับคุณภาพของหลักสูตร ว่ามีส่วนใดต้องปรับปรุงแก้ไข เพื่อการพัฒนาหลักสูตรให้สอดคล้องกับสภาพปัจจุบัน

วิชัย วงษ์ใหญ่ (2537) การประเมินหลักสูตรทำให้ทราบถึงปัญหา เพื่อเป็นแนวทางการพัฒนาและการปรับปรุงหลักสูตรให้มีความเหมาะสม นอกจากนี้การประเมินหลักสูตรสามารถแบ่งได้ 2 ลักษณะ คือ 1) การประเมินหลักสูตรก่อนนำไปใช้ เพื่อเตรียมความก่อนนำไปใช้จริง 2) การประเมินจากการนำหลักสูตรไปใช้ มีจุดมุ่งหมายเพื่อประเมินผลการนำหลักสูตรไปใช้จริงได้ผลเพียงใด บรรลุวัตถุประสงค์หรือไม่ และควรปรับปรุง แก้ไข อย่างไร

สมบัติ คชสิทธิ์ (2536) การประเมินหลักสูตร เป็นกระบวนการให้ได้ข้อมูล ในการตัดสินใจเกี่ยวกับการจัดการศึกษา เพื่อปรับปรุงตัวหลักสูตร อุปกรณ์การสอน กระบวนการเรียนการสอน เพื่อนำมาพัฒนาการเรียนการสอนของผู้เรียนเป็นรายบุคคล เพื่อนำปรับปรุงระบบการบริหารการปฏิบัติงาน

จากแนวคิดเกี่ยวกับการประเมิน สรุปได้ว่า การประเมินหลักสูตร หมายถึง การพิจารณาผลการใช้หลักสูตรว่ามีความสอดคล้องกับจุดมุ่งหมายมากน้อยเพียงใด หรือเกิดข้อบกพร่องที่ควรแก้ไข ปรับปรุง อย่างไรบ้าง ผลที่ได้ทั้งหมดจะเป็นประโยชน์ต่อการพัฒนาหลักสูตรให้มีความทันสมัยและตรงกับความต้องการ นี่คือการประเมินหลักสูตรเป็นการพัฒนาความก้าวหน้าของการดำเนินการเกี่ยวกับหลักสูตรให้ได้ผลผลิตที่เหมาะสม

2.2 องค์ประกอบของหลักสูตร

ลำที รักสุทธิ (2544) ได้กล่าวถึง องค์ประกอบของหลักสูตร โดยทั่วไปจะประกอบด้วย 3 ประการ คือ 1) หลักการ จุดหมาย โครงสร้างแนวการจัดกิจกรรมการเรียนการสอน รวมทั้งแผนดำเนินการเกี่ยวกับกระบวนการใช้หลักสูตร รายวิชาต่างๆ 2) ระเบียบการวัดผลและประเมินผลการเรียน และคู่มือการประเมินผลการเรียน 3) สื่อการเรียนการสอน เช่น หนังสือเรียน หนังสืออ่านประกอบ เป็นต้น

ทวรรณยา ศรีคงศรี (2548) ได้อธิบายถึงองค์ประกอบของหลักสูตร ควรประกอบด้วย

- 1) วัตถุประสงค์ของหลักสูตร
- 2) จุดมุ่งหมาย
- 3) โครงสร้างหลักสูตร
- 4) เนื้อหาในหลักสูตร
- 5) จุดประสงค์ในการเรียนรู้เนื้อหา
- 6) วิธีการดำเนินการตามหลักสูตร
- 7) ประเมินผล ประเมินผลหลักสูตร ประเมินผลการดำเนินการตามหลักสูตร

จากการศึกษาองค์ประกอบของหลักสูตร สามารถกำหนดประเด็นที่สำคัญได้ คือ

- 1) เป้าประสงค์ของหลักสูตร ที่จะต้องมีการวางนโยบายให้สอดคล้องกับเศรษฐกิจและสังคม
- 2) จุดมุ่งหมายของหลักสูตร ภาพรวมที่ต้องการให้เกิดแก่ผู้เรียน หลังจากเรียนจบหลักสูตร 3) แบบโครงสร้าง มีการจำแนกตามกลุ่มกิจกรรมหรือประสบการณ์ 4) จุดมุ่งหมายของเนื้อหาในวิชา สิ่งที่ต้องการให้ผู้เรียนมีความรู้ความเข้าใจ 5) กลยุทธ์ของการเรียนการสอน มีวิธีการเรียนการสอนที่

เหมาะสม สามารถนำไปสู่จุดประสงค์ของการเรียนรู้ 6) การประเมินผล การเรียนรู้โดยภาพรวม บรรลุตามเกณฑ์ที่กำหนดไว้ มีการปรับปรุงแก้ไขการเรียนการสอนและหลักสูตร

ฉะนั้นองค์ประกอบที่กล่าวมาเป็นกลไกในการสร้างหลักสูตรที่มีประสิทธิภาพ และ น่าเชื่อถือ เพราะ กระบวนการจะต้ององค์ประกอบและแผนงานตามโครงสร้างที่นำไปสู่การ ประเมินผลได้ ทำให้ทราบสาเหตุของผลที่ปฏิบัติตลอดหลักสูตร และสามารถพัฒนาได้อย่างแท้จริง

2.3 หลักการประเมินผลการจัดหลักสูตร

การประเมินผลหลักสูตรเพื่อตัดสินคุณภาพของหลักสูตร มีขอบเขตครอบคลุมซึ่ง ประกอบด้วย หลักการและประเด็น ดังต่อไปนี้

1) การวิเคราะห์ตัวหลักสูตร เป็นการนำหลักเกณฑ์และแนวการปฏิบัติในการพัฒนา หลักสูตรทั้ง 2 ขั้นตอน คือ กำหนดจุดมุ่งหมาย การเลือกเนื้อหาวิชา รวมทั้งการจัดประสบการณ์การ เรียนรู้ จากนั้นผู้วิเคราะห์นำหลักการไปหาคำตอบ เพื่อต้องการทราบถึงข้อบกพร่องที่ควรพัฒนา ทำให้การดำเนินการเป็นไปอย่างถูกต้อง

2) การวิเคราะห์กระบวนการการนำหลักสูตรไปใช้ มีการวิเคราะห์ขั้นตอนในการนำ หลักสูตรไปสู่การสอนว่าเป็นไปตามวัตถุประสงค์ที่กำหนดไว้หรือไม่ การนำหลักสูตรไปใช้เป็น อย่างไร อุปกรณ์เอื้อต่อการเรียนรู้หรือไม่ ผู้สอน วิธีการจะต้องนำมาวิเคราะห์ทั้งหมดเพื่อนำไป ประกอบกับการประเมินผลการนำหลักสูตรไปใช้

3) การวิเคราะห์ผลจากการศึกษาในหลักสูตร ผลการศึกษา ผู้เรียน ได้มีการทดสอบด้วย วิธีต่างๆ ซึ่งต้องนำมาวิเคราะห์ รวมถึงการติดตาม และประเมินผล นอกจากนี้อาจหาข้อมูลจาก บุคคลที่เกี่ยวข้อง เช่น ผู้บังคับบัญชาหรือนายจ้าง ของผู้สำเร็จการศึกษาหลักสูตรนี้ได้เช่นกัน

4) การวิเคราะห์หลักสูตรการประเมินผล-การประเมินผลหลักสูตรมีการกำหนด จุดมุ่งหมาย นโยบายและแผน อย่างไรก็ตามผู้ประเมินต้องไม่ละเลยวิเคราะห์ประสิทธิภาพและ ข้อบกพร่องที่เกิดขึ้นจริงเพื่อนำมาปรับปรุงแก้ไขต่อไป

วิชัย วงษ์ใหญ่ (2537) ได้กล่าวถึงหลักการประเมินหลักสูตรเป็นการประเมิน เพื่อนำผล ที่ได้เป็นแนวทางในการพัฒนาและปรับปรุงหลักสูตรให้มีความเหมาะสม ซึ่งอาจแบ่งได้เป็น 2 ลักษณะ คือ 1) การประเมินก่อนนำหลักสูตรไปใช้ เป็นการประเมินภายหลังจากการวางหลักสูตร

เสร็จ ก่อนนำหลักสูตรไปใช้ควรตรวจสอบคุณภาพเพื่อศึกษาหาข้อบกพร่องเพื่อนำมาปรับปรุงแก้ไขให้ดีขึ้นก่อนนำไปใช้ 2) การประเมินจากการนำหลักสูตรไปใช้ ซึ่งมีจุดมุ่งหมายเพื่อดูผลการนำไปใช้ว่าปฏิบัติตามแผนที่กำหนดไว้ได้มากน้อยเพียงใด เกิดปัญหาและอุปสรรคอะไรบ้าง เพื่อนำผลมาปรับปรุงแก้ไขให้มีความสอดคล้องกับความต้องการและมีประสิทธิภาพมากยิ่งขึ้น

จากแนวคิดเกี่ยวกับหลักการประเมินหลักสูตร กล่าวโดยภาพรวมได้ว่า หลักการที่ยึดในการประเมินหลักสูตรจะต้องมีระบบควบคู่กันไป เมื่อมีตัวของหลักสูตรการประเมินที่เริ่มเกิดขึ้น คือ การประเมินเพื่อหาข้อบกพร่องของตัวหลักสูตรก่อนนำไปใช้จริง ให้การประเมินนี้เป็นแนวทางที่พึงประสงค์ และเป็นการป้องกันความผิดพลาดที่ไม่ควรเกิดขึ้น และหลักการประเมินหลักสูตรระหว่างการใช้และการใช้จบหลักสูตร การประเมินนี้เป็นการคุณค่าและผลที่ได้จากการดำเนินการตามแผนที่กำหนด โดยขั้นตอนจะต้องเป็นระบบตามสภาพความเป็นจริง มีการตรวจสอบผลที่เกิดขึ้นจริง และหาสาเหตุของผลที่เกิดขึ้น เพื่อนำมาแก้ไข และพัฒนาให้ดีขึ้น

2.4 รูปแบบของการประเมิน

การประเมินจะต้องมีหลักการและรูปแบบการประเมินผลอย่างเป็นระบบและแบบแผน เพื่อให้ได้ผลลัพธ์ที่ชัดเจนมากขึ้น ดังนั้นรูปแบบของการประเมินผล สามารถจำแนกออกเป็นหลายรูปแบบ เช่น

1) การประเมินแบบ CIPP model

Stufflebeam (1978:146-159) เป็นผู้เสนอแนวความคิดที่เรียกว่าการประเมินผลแบบ CIPP model ซึ่งมี 4 อย่าง ดังนี้

1.1) ประเมินสภาพแวดล้อมต่าง ๆ (Context Evaluation)

การประเมินสภาพแวดล้อมเป็นการประเมินการดำเนินการเพื่อหาเหตุผลหรือจัดลำดับความสำคัญ โดยการเปรียบเทียบจุดมุ่งหมายและแผนการดำเนินงานให้สอดคล้องกับสภาพนั้นๆ ทำให้เกิดการตัดสินใจได้ตามความเหมาะสม

1.2) ประเมินปัจจัยนำเข้า (Input Evaluation)

การประเมินปัจจัยนำเข้า เป็นการประเมินเพื่อพิจารณาเกี่ยวกับปัจจัยต่างๆที่จะนำไปสู่การบรรลุจุดมุ่งหมาย ซึ่งปัจจัยส่วนใหญ่ขึ้นอยู่กับความเหมาะสม ความเพียงพอ ความต้องการเบื้องต้นที่เป็นปัจจัยหลัก สามารถทำให้ดำเนินการไปตามแผนของโครงสร้างที่กำหนดได้

1.3) ประเมินกระบวนการ (Process Evaluation)

การประเมินกระบวนการเป็นการประเมินเพื่อหาข้อมูลที่เป็นปัญหาในการดำเนินงานหรือเป็นอุปสรรค เพื่อทำการแก้ไขและพัฒนาในส่วนต่างๆ นอกจากนี้เป็นการบันทึกการปฏิบัติงานเพื่อรายงานผลแล้วดำเนินการปรับปรุงแก้ไขให้เป็นไปตามแผนที่กำหนด

1.4) ประเมินผลผลิต (Product Evaluation)

การประเมินผลผลิตเป็นการประเมินผลที่เกิดจากการดำเนินการตามแผนที่วางไว้ เพื่อให้เห็นว่าผลที่เกิดขึ้นนั้นเป็นไปตามจุดมุ่งหมายหรือตามที่คาดหลังไว้มากน้อยเพียงใด คุณภาพจากผลที่ปรากฏเป็นอย่างไร และผลลัพธ์ที่ได้จะเป็นส่วนสำคัญในการตัดสินใจในการดำเนินงานต่อไป

การประเมินของสตัมเฟิลบีมทั้ง 4 ด้านที่กล่าวมาสามารถกำหนดเป็นแผนภาพแสดงได้ดังต่อไปนี้

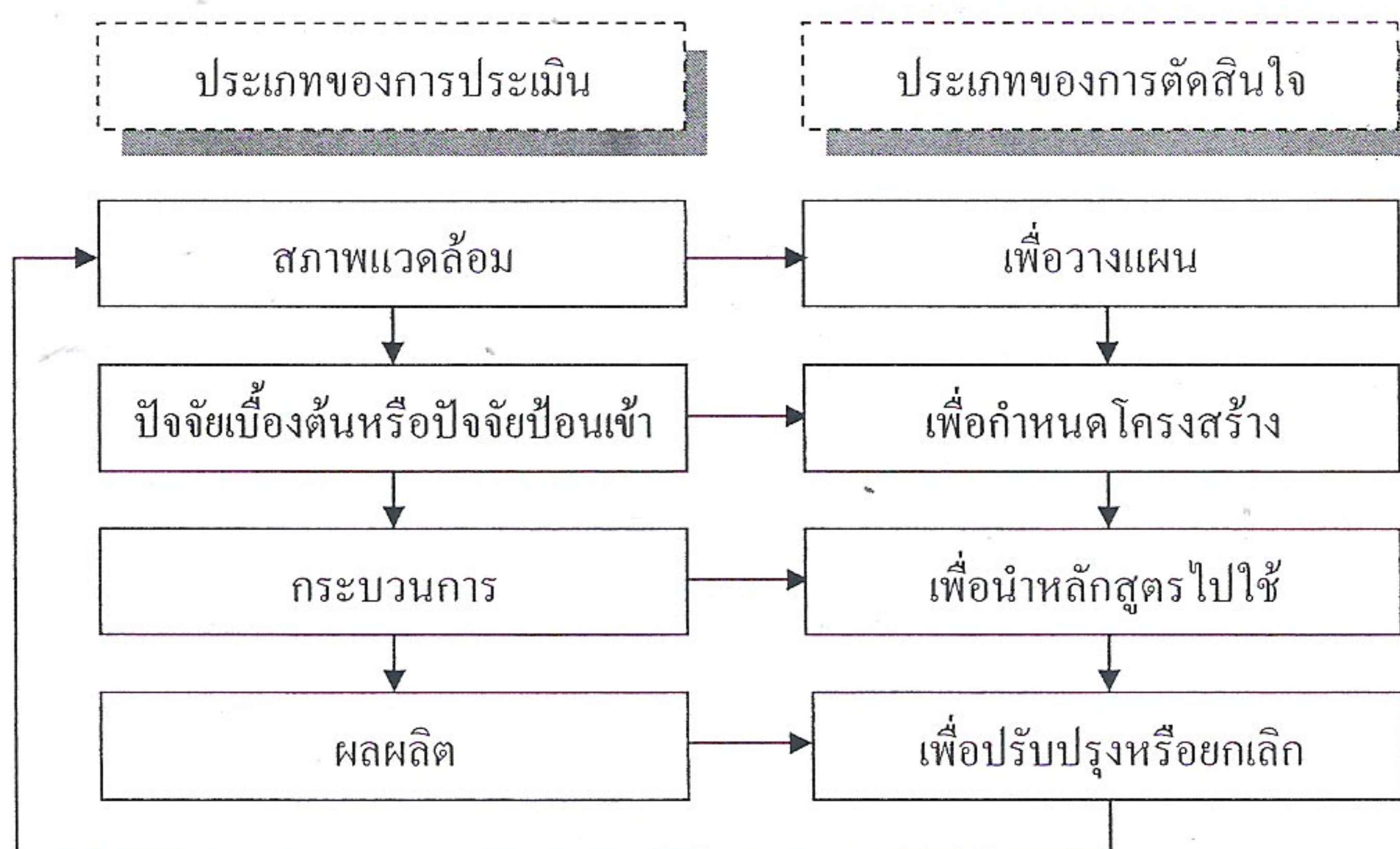

ภาพที่ 2.1 รูปแบบการประเมินของสตัมเฟิลบีม (Stumfflebeam)

2) การประเมินแบบ Stake (Stake's Concepts and Model of Evaluation)

Stake (1967:523-540) ได้กล่าวถึง การประเมินโดยการเก็บรวบรวมข้อมูลจากแหล่งต่างๆซึ่งจำแนกออกเป็น 2 ส่วน คือ เมตริกบรรยาย (Description Matrix) และเมตริกตัดสินคุณค่า (Judgment Matrix) ในรูปแบบของการประเมินประกอบด้วย 1) ปัจจัยเบื้องต้น (Antecedents) สิ่งต่างๆ ที่มีอยู่ก่อนซึ่งจะมีกิจกรรมหรือการปฏิบัติตามมา 2) กระบวนการ (Transaction) เป็นการปฏิบัติหรือกระทำกิจกรรมตามจุดมุ่งหมายของงาน 3) ผลผลิต (Outcome) เป็นผลลัพธ์ที่เกิดจากการกระทำหรือการดำเนินการตามแผนที่กำหนดไว้แล้วปรากฏผลตามมา นอกจากนี้การเก็บรวบรวมข้อมูล ผู้ประเมินต้องบันทึกข้อมูล ทั้ง 3 ชนิด และสามารถแบ่งออกเป็น 4 ประเภท คือ 1) ความคาดหวัง (Intents) เป็นความคาดหวังเนื่องจากปัจจัยและผลที่เกิดขึ้น 2) ผลที่เกิดขึ้นจริง (Observations) ผลที่เกิดขึ้นจากสภาพจริงที่เชื่อมโยงกับปัจจัย กระบวนการ และผลการดำเนินงาน 3) มาตรฐาน (Standards) คุณภาพ คุณลักษณะที่เหมาะสม 4) การตัดสินใจ (Judgment) เป็นการพิจารณาสถานการณ์เพื่อเปรียบเทียบกับเกณฑ์ที่กำหนด และปัจจัยเบื้องต้น กระบวนการ ผลการดำเนินการ เพื่อให้ได้ข้อสรุป ที่จะใช้เป็นหลักการในการตัดสินใจ ซึ่งสามารถกำหนดโครงสร้างได้ ดังภาพที่ 2.2

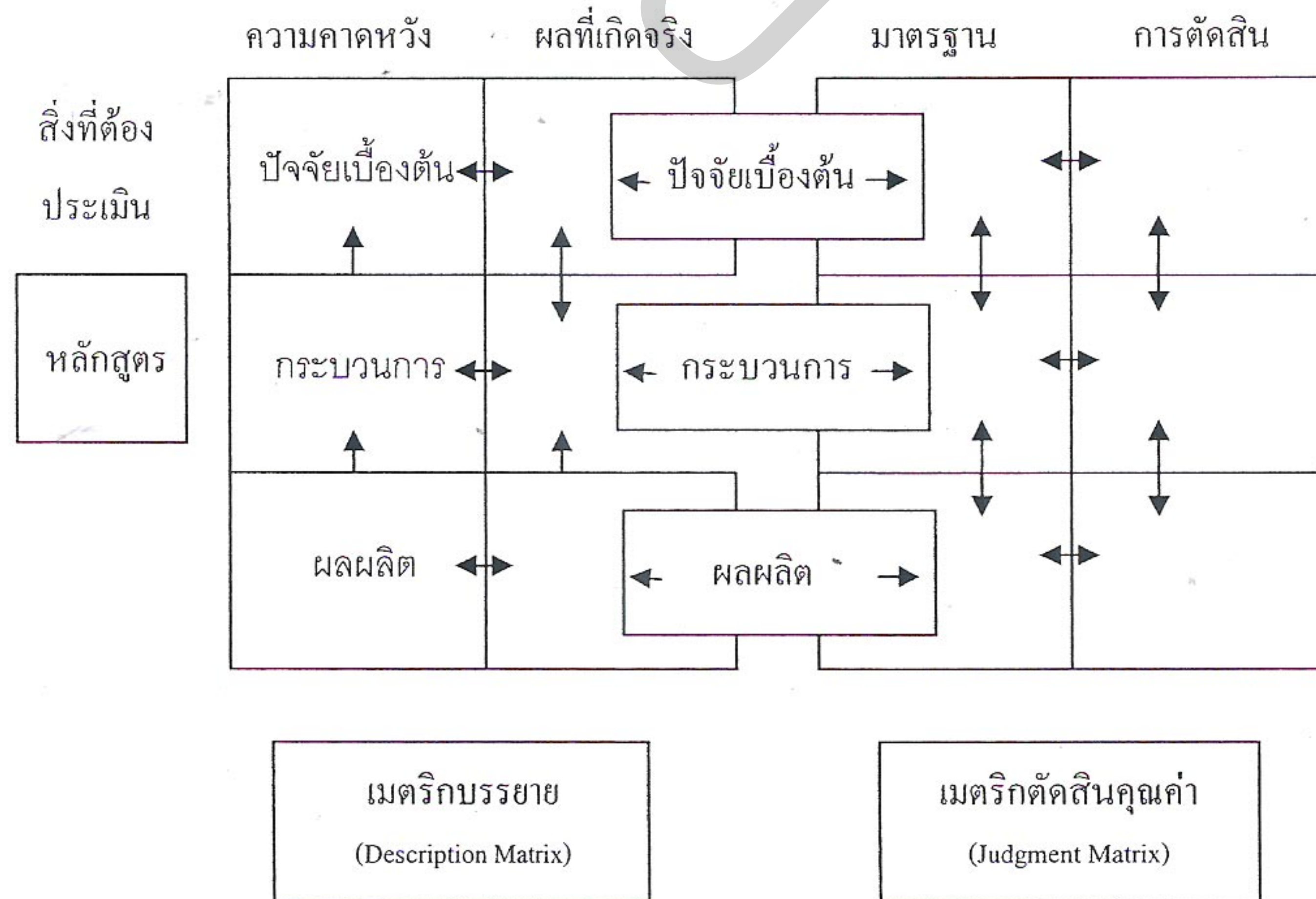

ภาพที่ 2.2 รูปแบบการประเมินของ Stake

3) การประเมินแบบ โพรวัส (Provus)

Provus (1971:170-207) ได้อธิบายถึง การประเมินแบบ โพรวัสเป็นการประเมิน เพื่อหาความไม่สอดคล้องตามเกณฑ์มาตรฐานที่กำหนดไว้ และเพื่อชี้ให้เห็นจุดบกพร่องของ การดำเนินงาน นอกจากนี้ขั้นตอนของการประเมินงานหรือการปฏิบัติงานต้องดำเนินงานควบคู่กับ โครงการซึ่งแบ่งออกเป็น 5 ขั้นตอน คือ

ขั้นที่ 1 การออกแบบโครงการ คือ การกำหนดปัจจัยที่ทำให้เกิดการ ดำเนินงาน กระบวนการ และกำหนดผลที่คาดหวังจะได้รับจากการดำเนินงาน

ขั้นที่ 2 การเตรียมพร้อมเป็นการนำปัจจัยที่ทำให้เกิดการดำเนินงาน เข้าสู่กระบวนการ

ขั้นที่ 3 กระบวนการที่ใช้เพื่อการดำเนินงาน

ขั้นที่ 4 ผลผลิต

ขั้นที่ 5 การวิเคราะห์เกี่ยวกับการลงทุน

ดังนั้นขั้นตอนของการประเมิน ทั้ง 5 ขั้นตอน สามารถเขียนเป็นแผนภาพได้ ดังภาพที่ 2.3

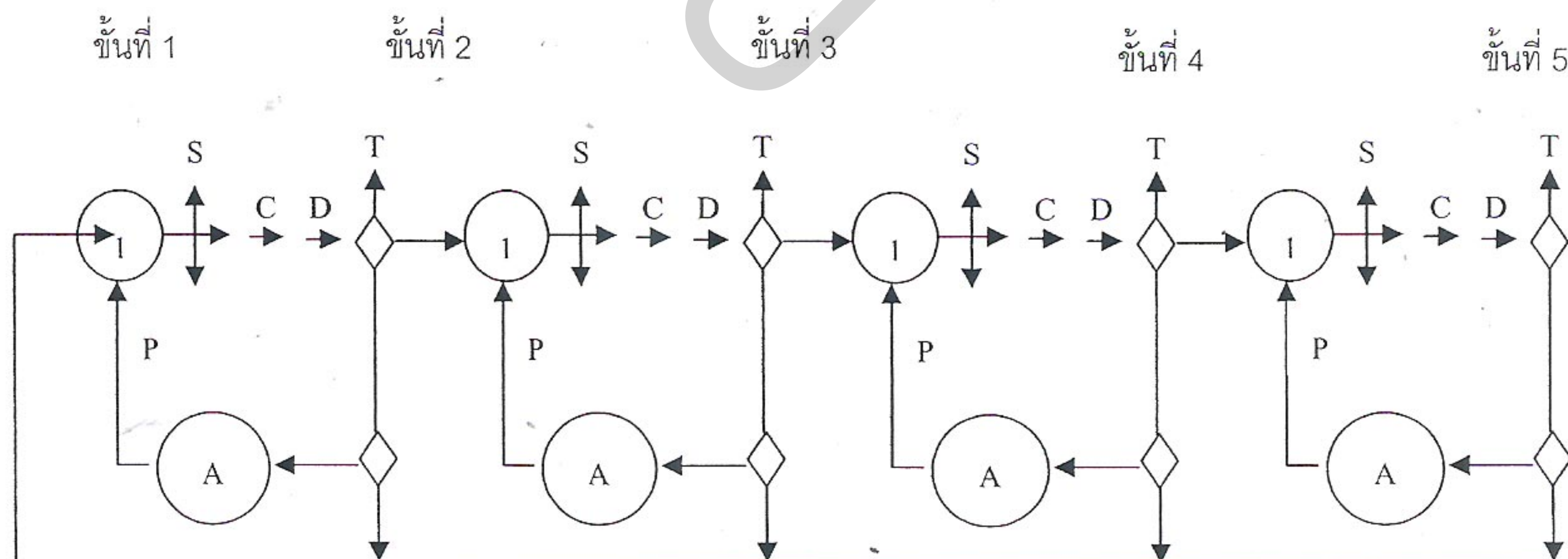

ภาพที่ 2.3 รูปแบบการประเมินความไม่สอดคล้องของโพรวัส

ที่มา: เชาวดี ราชย์กุล วิบูลย์ศรี (2549, หน้า 56)

S หมายถึง มาตรฐาน (Standard)

P หมายถึง การดำเนินการ (Program Performance)

C หมายถึง เปรียบเทียบ (Compare)

D หมายถึง ความไม่สอดคล้อง (Discrepancy Information)

T หมายถึง การยกเลิก (Terminate)

A หมายถึง การเปลี่ยนแปลง (Alteration เกี่ยวกับ T หรือ S)

การประเมินขั้นตอนต่างๆ หากมีข้อบกพร่องก็สามารถแก้ไขปรับปรุงในขั้นตอนนั้นๆ ด้วยการแก้ไขปัญหา (Problem Solving) ซึ่งประกอบด้วยการถามตนเอง เพื่อหาคำตอบที่เกิดจากข้อบกพร่องให้ได้สาเหตุ และมีวิธีการใดที่สามารถแก้ไขได้ถูกต้อง ซึ่งมีขั้นตอนในการแก้ไขปัญหาดังนี้

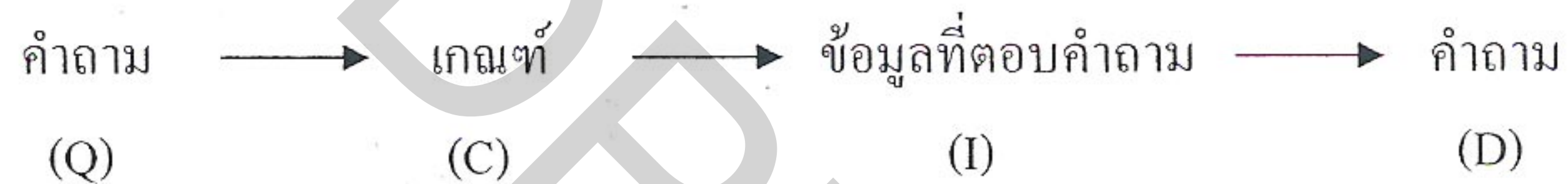

จากการประเมินถึงขั้นตอนที่ 5 แล้ว ถ้าจะเริ่มดำเนินงานใหม่และออกแบบใหม่ โดยการปรับปรุงให้มีความสอดคล้องกับผลการวิเคราะห์การลงทุนที่อยู่บนรากฐานของปัจจัยเบื้องต้นใหม่

จากแนวคิดและตัวแบบการประเมินเชิงทฤษฎี การประเมินหลักสูตรโดยสรุปจะพบว่า องค์ประกอบหลักๆ ที่สำคัญ ประกอบด้วยปัจจัยป้อนเข้า กระบวนการ และผลผลิต ดังนั้นในการวิจัยประเมินครั้งนี้จะยึดหลักดังกล่าวซึ่งเชื่อว่าจะช่วยให้ได้รับคำตอบครอบคลุมองค์ประกอบที่สำคัญและจำเป็นของการจัดหลักสูตรศึกษาศาสตรมหาบัณฑิต สาขาการจัดการการศึกษา

2.5 หลักสูตรศึกษาศาสตรมหาบัณฑิต

สาขาการจัดการการศึกษามหาบัณฑิตวิทยาลัย มหาวิทยาลัยธุรกิจบัณฑิตย์ มีการสัมมนา และจัดทำหลักสูตรศึกษาศาสตรมหาบัณฑิตนี้ได้รับความเห็นชอบจากสาขาวิชา สภามหาวิทยาลัย และสำนักงานคณะกรรมการอุดมศึกษา (สกอ.) เปิดสอนครั้งแรกในปีการศึกษา 2547 ปัจจุบัน

สาขาการจัดการการศึกษา มีการเปิดสอนหลักสูตรศึกษาศาสตรมหาบัณฑิตฉบับปรับปรุง พ.ศ. 2549 สาระของหลักสูตรโดยสรุปมีลักษณะดังนี้

วัตถุประสงค์ของหลักสูตร

หลักสูตรศึกษาศาสตรมหาบัณฑิตสาขาวิชาการจัดการการศึกษา มุ่งพัฒนาผู้จัดการ การศึกษาหรือผู้บริหารการศึกษา ให้มีความรู้รอบและรู้ลึกในศาสตร์ของการจัดการ ตระหนักใน หลักและความสำคัญของการศึกษา ใช้คุณธรรมในการจัดการการศึกษา สามารถประยุกต์ศาสตร์ การจัดการมาใช้ในระบบการศึกษา การจัดการการเงิน การบริหารคุณภาพ วิจัย ค้นคว้าแสวงหา ความรู้ใหม่เพื่อพัฒนาศึกษาให้ก้าวหน้าอย่างมั่นคง สอดคล้องกับพระราชบัญญัติการศึกษาแห่งชาติ พ.ศ. 2542 ที่มุ่งให้สถาบันการศึกษาจัดการศึกษาเพื่อพัฒนาคนไทยให้เป็นมนุษย์ที่สมบูรณ์ หลักสูตรจึงมุ่งที่จะพัฒนามหาบัณฑิตให้มีความรู้มีความสามารถดังนี้

- 1) การวิจัยและพัฒนาความรู้ทางานจัดการการศึกษสมัยใหม่
- 2) ใช้คุณธรรมและจริยธรรมในการจัดการการศึกษา
- 3) วิเคราะห์นโยบายและระบบการศึกษาไทย
- 4) พัฒนาคุณภาพและจัดระบบการประกันคุณภาพการศึกษา

โครงสร้างของหลักสูตร

หลักสูตรศึกษาศาสตรมหาบัณฑิต สาขาวิชาการจัดการการศึกษา มหาวิทยาลัยธุรกิจ บัณฑิตยมี 2 แผน ดังนี้

แผน ก. (แบบทำวิทยานิพนธ์) ประกอบด้วย

วิชาพื้นฐาน	3 หน่วยกิต
วิชาบังคับ	18 หน่วยกิต
วิชาเลือก	3 หน่วยกิต
วิทยานิพนธ์	12 หน่วยกิต
รวมตลอดหลักสูตร	36 หน่วยกิต

แผน ข. (แบบไม่ทำวิทยานิพนธ์) ประกอบด้วย

วิชาพื้นฐาน	3 หน่วยกิต
วิชาบังคับ	18 หน่วยกิต
วิชาเลือก	12 หน่วยกิต
วิทยานิพนธ์	3 หน่วยกิต
รวมตลอดหลักสูตร	36 หน่วยกิต

นอกจากนี้ผู้เรียนที่มีพื้นฐานความรู้ทางวิชาการศึกษาไม่เพียงพอ จะต้องลงทะเบียนเรียนวิชาพื้นฐานการศึกษา โดยไม่นับหน่วยกิต

การวัดและประเมินผลผู้สำเร็จการศึกษาของหลักสูตร

ผู้สำเร็จการศึกษาหลักสูตรศึกษาศาสตรมหาบัณฑิต สาขาวิชาการจัดการการศึกษา มหาวิทยาลัยธุรกิจบัณฑิตย์จะต้องสอบผ่านทุกรายวิชา ผ่านการสอบประมวลความรู้ในกรณีการศึกษาแผน ข. และผ่านการสอบวิทยานิพนธ์ในกรณีศึกษาแผน ก. โดยมีจำนวนหน่วยกิตครบตามโครงสร้างหลักสูตรเป็นอย่างน้อย ทั้งนี้ต้องมีคะแนนเฉลี่ยสะสมไม่ต่ำกว่า 3.00 มีระยะเวลาการศึกษาตลอดหลักสูตรไม่เกิน 5 ปีการศึกษา

2.6 งานวิจัยที่เกี่ยวข้อง

จากการศึกษางานวิจัยที่เกี่ยวข้องกับการประเมินผลหลักสูตรที่ประมวลมาพอสังเขป มีดังนี้

พรสิทธิ์ ทวยนันท์ (2537) ได้ศึกษาการประเมินหลักสูตรประกาศนียบัตรสาธารณสุขศาสตร์ (ฉบับปรับปรุง พุทธศักราช 2534) วิทยาลัยการสาธารณสุขภาคตะวันออกเฉียงเหนือ จังหวัดขอนแก่น โดยใช้รูปแบบการประเมินแบบ CIPP Model ผลการศึกษา พบว่า ด้านบริบท หรือสภาพแวดล้อม อาจารย์และเจ้าหน้าที่ที่มีความเห็นว่าเหมาะสมอยู่ในระดับปานกลาง ด้านของปัจจัยเบื้องต้น อาจารย์มีความเห็นว่าโครงสร้างของหลักสูตรจัดได้เหมาะสมดี รวมทั้งเนื้อหาวิชานี้มีความเหมาะสมดีแล้ว ส่วนนักศึกษายังไม่มีความแน่ใจ การอำนวยความสะดวกอาจารย์ไม่แน่ใจ แต่เจ้าหน้าที่และนักศึกษาเห็นว่ายังไม่เหมาะสม ด้านกระบวนการ ในส่วนของการจัดสภาพการเรียนการสอนและการนิเทศ ติดตามภาคสนาม อาจารย์ เจ้าหน้าที่และนักศึกษายังไม่แน่ใจ แต่ในส่วน

ของการวัดผลและประเมินผล อาจารย์มีความคิดเห็นว่าเหมาะสมดีแล้ว เจ้าหน้าที่และนักศึกษายังไม่แน่ใจ และด้านการผลิต อาจารย์และผู้บังคับบัญชาของเจ้าหน้าที่สาธารณสุข ให้ความเห็นว่าผู้ศึกษาในหลักสูตรนี้มีคุณภาพเหมาะสมดีแล้ว

ชัชฎา พารุ่ง (2539) ได้ศึกษาการประเมิน หลักสูตรฝึกอบรมเตรียมผู้บริหารสถานศึกษาระดับสูงโดยใช้รูปแบบการประเมินแบบ CIPP Model จากการศึกษาพบว่า 1) ด้านบริบท ผู้เข้ารับการฝึกอบรม วิทยากรพี่เลี้ยง และผู้ผ่านการฝึกอบรม มีความคิดเห็นในส่วนของวัตถุประสงค์มีความเหมาะสมในระดับมาก 2) ด้านปัจจัยป้อนเข้า ผู้เข้ารับการฝึกอบรม วิทยากรพี่เลี้ยง และผู้ผ่านการฝึกอบรม มีความคิดเห็นว่าโครงสร้างหลักสูตรและเนื้อหาวิชามีความเหมาะสมในระดับมาก ส่วนเอกสาร วัสดุ อุปกรณ์ และสิ่งอำนวยความสะดวกมีความเหมาะสมปานกลาง 3) ด้านกระบวนการ ผู้เข้ารับการฝึกอบรม และผู้ผ่านการฝึกอบรม มีความคิดเห็นว่า มีความเหมาะสมในระดับมาก วิทยากรพี่เลี้ยง มีความเห็นว่าเหมาะสมในระดับปานกลาง และ 4) ด้านผลผลิต ผู้ผ่านการฝึกอบรมให้ความเห็นว่าด้านรับความรู้และทักษะจากหลักสูตรการฝึกอบรมนี้ในระดับมาก ส่วนผู้บังคับบัญชาของผู้ผ่านการฝึกอบรมให้ความเห็นว่ามีความคุณลักษณะที่เหมาะสมในระดับมาก

กนิษฐา สุวัตรกุล (2541) ได้ประเมินผล โครงการฝึกอบรมอาชีพ : ศึกษาเฉพาะกรณีศูนย์สงเคราะห์และฝึกอาชีพสตรีภาคกลาง พบว่า การประเมินด้านสภาพแวดล้อมมีความเหมาะสมในระดับปานกลาง ด้านปัจจัยเบื้องต้นมีความพอเพียงของทรัพยากรต่างๆ ในระดับปานกลาง ด้านกระบวนการ มีความเหมาะสมในระดับปานกลาง ซึ่งจากการประเมินมีความสอดคล้องกับความคาดหวังของผู้สำเร็จการฝึกอบรม โดยรวมภาพรวมอยู่ในระดับปานกลาง ปัญหาอุปสรรคในการดำเนินงาน ส่วนใหญ่บุคลากรขาดความชำนาญ และครูที่มีหน้าที่สอนมีจำนวนน้อย ผู้เข้าอบรมออกกลางคัน ขาดความรู้หรือเทคโนโลยีใหม่ๆ ไปใช้ในการฝึกอบรม

วิไลพร สุวัฒน์พันธุ์กุล (2537) ได้ศึกษาเกี่ยวกับการประเมินหลักสูตรครุศาสตรอุตสาหกรรมมหาบัณฑิต สถาบันเทคโนโลยีพระจอมเกล้า เจ้าคุณทหารลาดกระบัง โดยใช้แบบจำลองซิปปีเพื่อนำผลที่ได้มาปรับปรุงและพัฒนาหลักสูตร การศึกษา พบว่า 1) ด้านสภาพแวดล้อม จุดมุ่งหมายมีความสอดคล้องกับความต้องการของผู้เรียน การเสริมสร้างความรู้ โครงสร้างหลักสูตร เนื้อหา มีความเหมาะสมตามระยะเวลาที่ศึกษา 2) ด้านปัจจัยเบื้องต้น ปัจจัยมีความเหมาะสมในระดับปานกลาง เพราะห้องสมุดแหล่งค้นคว้ามีน้อย 3) ด้านกระบวนการ การ

จัดการเรียนการสอนมีความเหมาะสมในระดับมากเนื่องจากผู้เรียนมี โอกาสซักถามและทราบ จุดประสงค์การเรียนรู้แต่ละวิชาอย่างชัดเจน ในส่วนของการวัดผลและประเมินผล มีความในระดับ มาก ซึ่งผู้เรียนมีการรับรู้ผลการเรียนอย่างชัดเจนและสอดคล้อง 4) ด้านผลผลิต จากการศึกษาตาม หลักสูตรผู้เรียนเกิดความกระตือรือร้นในการศึกษาหากความก้าวหน้าทางวิชาการ มีเจตคติที่ดีต่อ หลักสูตรที่ศึกษา

อ้อมเดือน สดมณี (2543) ได้ศึกษาการประเมินหลักสูตรพุทธศาสตรบัณฑิต สาขา วิชาเอกพระพุทธศาสนา มหาวิทยาลัยจุฬาลงกรณ์ราชวิทยาลัย โดยใช้แบบจำลองซิปป์ เพื่อประเมิน ประสิทธิภาพของหลักสูตร จากการศึกษาพบว่า 1) ด้านบริบท วัตถุประสงค์ โครงสร้างของ หลักสูตรมีความเหมาะสม เนื้อหา มีความสอดคล้องกับความต้องการของผู้เรียน 2) ด้านปัจจัย เบื้องต้น ส่วนของคุณลักษณะของอาจารย์ผู้สอนเป็นกันเอง และคำนึงถึงความก้าวหน้าของผู้เรียน แต่ยังขาดความสามารถในการใช้เครื่องมือในการสอน 3) ด้านกระบวนการ การจัดการกระบวนการ เรียนการสอนมีความเหมาะสมในระดับมาก การวัดและประเมินผลเน้นทางทฤษฎี การบริหาร หลักสูตรมีความเหมาะสม และการจัดตารางสอบ ตารางเรียน ควรปรับให้มีความเหมาะสม

วินัย คล้ามวงษ์ (2542) ได้ศึกษาวิจัยเกี่ยวกับ การประเมินหลักสูตรผู้บริหาร สถานศึกษาของสถาบันพัฒนาของข้าราชการกรุงเทพมหานคร พบว่า การประเมินด้านบริบท วัตถุประสงค์มีความสอดคล้องกับแผนพัฒนาการศึกษาแห่งชาติฉบับที่ 8 (พ.ศ. 2540-2544) แผนพัฒนาการศึกษากรุงเทพมหานคร ฉบับที่ 5 (พ.ศ. 2540-2544) และนโยบายการจัดการศึกษา ของกรุงเทพมหานคร โดยภาพรวมอยู่ในระดับมาก วัตถุประสงค์ โครงสร้าง เนื้อหา มีความ เหมาะสมในระดับมาก ผลการประเมินด้านปัจจัยเบื้องต้น องค์ประกอบของหลักสูตรมีความ เหมาะสมในระดับมาก ด้านกระบวนการการจัดกิจกรรมในหลักสูตรและการวัดและประเมินผลมี ความเหมาะสมในระดับมาก ด้านผลผลิต พบว่า คุณลักษณะทั่วไป มีความเหมาะสมอยู่ในระดับ มาก

บทที่ 3

วิธีการดำเนินการวิจัย

ในบทนี้จะกล่าวถึงประชากรและกลุ่มตัวอย่าง เครื่องมือและองค์ประกอบของเครื่องมือ การเก็บและรวบรวมข้อมูล และการวิเคราะห์ข้อมูล รายละเอียดมีดังนี้

3.1 ประชากรและกลุ่มตัวอย่าง

ประชากร ที่ใช้การศึกษารั้งนี้ คือ มหาบัณฑิตหรือผู้ที่สำเร็จการศึกษาจากหลักสูตร นายจ้างหรือผู้บังคับบัญชาของมหาบัณฑิต อาจารย์ผู้สอน (ภายนอก/ภายใน) นักศึกษาปัจจุบันตั้งแต่ ปีการศึกษา 2547 – 2552 จำนวน 122 คน

กลุ่มตัวอย่าง ที่ใช้ในการศึกษา ได้มาโดยวิธีการเลือกแบบเจาะจง จำนวน 53 คนจำแนก เป็น 4 กลุ่ม ดังตารางที่ 3.1

ตารางที่ 3.1 จำนวนประชากรและกลุ่มตัวอย่าง

แหล่งข้อมูล	ประชากร	กลุ่มตัวอย่าง
มหาบัณฑิตหรือผู้ที่สำเร็จการศึกษา	27	10
นายจ้างหรือผู้บังคับบัญชาของมหาบัณฑิต	27	5
นักศึกษาปัจจุบัน	48	30
อาจารย์ผู้สอน	20	8
รวม	122	53

3.2 เครื่องมือที่ใช้ในการเก็บรวบรวมข้อมูล

เครื่องมือที่ใช้ในการศึกษาครั้งนี้ เป็นแบบสอบถามที่ผู้วิจัยสร้างขึ้นเพื่อประเมินการจัดหลักสูตรศึกษาศาสตรมหาบัณฑิต สาขาการจัดการศึกษา มหาวิทยาลัยธุรกิจบัณฑิตย์ มีขั้นตอนการสร้างดังนี้

1) ศึกษา ตำราเอกสาร และงานวิจัยที่เกี่ยวข้อง เพื่อนำมากำหนดขอบเขตของเนื้อหาที่จะทำการประเมินการจัดการหลักสูตร

2) สร้างแบบสอบถามให้มีความครอบคลุมองค์ประกอบที่ทำการประเมินทั้ง 3 ด้าน ได้แก่ ปัจจัยป้อนเข้า กระบวนการจัดการศึกษา ผลผลิตของการจัดหลักสูตร ซึ่งแบบสอบถามสามารถจำแนกหัวข้อคำถามได้ดังนี้

2.1) แบบสอบถามมหาบัณฑิตหรือผู้สำเร็จการศึกษา ประกอบด้วย 3 ตอน คือ

ตอนที่ 1 ข้อมูลส่วนบุคคล

ตอนที่ 2 ความคิดเห็นที่มีต่อการจัดหลักสูตรศึกษาศาสตรมหาบัณฑิต

ด้านต่างๆ คือ

- (1) ปัจจัยป้อนเข้า
 - โครงสร้างและองค์ประกอบของหลักสูตร
 - คุณลักษณะของอาจารย์ผู้สอน (ภายนอก/ภายใน)
 - เอกสาร/สื่อและแหล่งค้นคว้า
 - ค่าใช้จ่าย
- (2) กระบวนการจัดหลักสูตร
 - การคัดเลือกผู้เรียน
 - การลงทะเบียนเรียน
 - การปฐมนิเทศ
 - การจัดประสบการณ์การเรียนรู้
 - การให้คำปรึกษา (วิทยานิพนธ์และสารนิพนธ์)
 - การวัดและประเมินผลการเรียน

- (3) ผลผลิตของการหลักสูตร
การบรรลุวัตถุประสงค์ของหลักสูตร
ผลลัพธ์จากการศึกษาหลักสูตร

ตอนที่ 3 ความคิดเห็น และข้อเสนอแนะเพิ่มเติม

2.2) แบบสอบถาม สำหรับนักศึกษาปัจจุบัน ประกอบด้วย 3 ตอน คือ

ตอนที่ 1 ข้อมูลส่วนบุคคล

ตอนที่ 2 ความคิดเห็นที่มีต่อหลักสูตรศึกษาศาสตรมหาบัณฑิตด้านต่างๆ คือ

(1) ปัจจัยป้อนเข้า

โครงสร้างและองค์ประกอบของหลักสูตร

คุณลักษณะของอาจารย์ผู้สอน (ภายนอก/ภายใน)

เอกสาร/สื่อและแหล่งค้นคว้า

ค่าใช้จ่าย

(2) กระบวนการจัดหลักสูตร

การคัดเลือกผู้เรียน

การลงทะเบียนเรียน

การประชุมพิเศษ

การจัดประสบการณ์การเรียนรู้

การให้คำปรึกษา (วิทยานิพนธ์และสารนิพนธ์)

การวัดและประเมินผลการเรียน

ตอนที่ 3 ความคิดเห็น และข้อเสนอแนะเพิ่มเติม

2.3) แบบสอบถาม สำหรับอาจารย์ผู้สอนประกอบด้วย 3 ตอน คือ

ตอนที่ 1 ข้อมูลส่วนบุคคล

ตอนที่ 2 ความคิดเห็นที่มีต่อหลักสูตรศึกษาศาสตรมหาบัณฑิต

(1) ปัจจัยป้อนเข้า

โครงสร้างและองค์ประกอบของหลักสูตร

คุณลักษณะของผู้เรียน

- (2) การระบวนการจัดหลักสูตร
การจัดประสบการณ์การเรียนรู้
การวัดและประเมินผลการเรียน

ตอนที่ 3 ความคิดเห็น และข้อเสนอแนะเพิ่มเติม

2.4)..แบบสอบถามสำหรับนายจ้าง ผู้บังคับบัญชาของมหาวิทยาลัย ประกอบด้วย

3 ตอน คือ

ตอนที่ 1 ข้อมูลส่วนบุคคล

ตอนที่ 2 ความคิดเห็นเกี่ยวกับผู้สำเร็จการศึกษาจากหลักสูตรศึกษาศาสตร
มหาบัณฑิต สาขาการจัดการการศึกษา มหาวิทยาลัยธุรกิจบัณฑิต

ผลผลิตและผลลัพธ์ของหลักสูตร

ความรู้ความสามารถของมหาบัณฑิต

การนำความรู้ไปใช้ของมหาบัณฑิต

ด้านคุณธรรม จริยธรรม

ตอนที่ 3 ความคิดเห็น และข้อเสนอแนะเพิ่มเติม

3.3 การเก็บและรวบรวมข้อมูล

ผู้วิจัยดำเนินการเก็บและรวบรวมข้อมูล 2 วิธี คือ

1) ส่งแบบสอบถามทางไปรษณีย์ โดยเตรียมซองติดแสตมป์ให้ส่งกลับใช้กับกลุ่ม
ตัวอย่างมหาบัณฑิต และนายจ้างหรือผู้บังคับบัญชา

2) แจกแบบสอบถามด้วยตนเองและขอรับกลับภายหลัง สำหรับกลุ่มนักศึกษา
ปัจจุบันและอาจารย์ผู้สอน

การเก็บและรวบรวมข้อมูลทั้ง 2 วิธีการด้วยแบบสอบถาม 97 ฉบับ ได้รับคืนจำนวน
53 ฉบับ คิดเป็นร้อยละ 54.64

3.4 การวิเคราะห์ข้อมูล

- 1) การวิเคราะห์ข้อมูลเชิงปริมาณวิเคราะห์โดยใช้สถิติค่าร้อยละ ความถี่ ค่าเฉลี่ย และส่วนเบี่ยงเบนมาตรฐาน
- 2) การวิเคราะห์ข้อมูลจากแบบสอบถามปลายเปิด ใช้วิธีการวิเคราะห์เนื้อหา และความถี่

3.5 เกณฑ์การแปลค่าของคะแนนเฉลี่ย

เกณฑ์การแปลความหมายค่าเฉลี่ยของคะแนนการประเมินรายองค์ประกอบ และรายข้อพิจารณา ดังนี้

4.51 – 5.00	หมายถึง ผลการประเมินในระดับมาก
3.51 – 4.50	หมายถึง ผลการประเมินในระดับค่อนข้างมาก
2.51 – 3.50	หมายถึง ผลการประเมินในระดับปานกลาง
1.51 – 2.50	หมายถึง ผลการประเมินในระดับค่อนข้างน้อย
1.00 – 1.50	หมายถึง ผลการประเมินในระดับน้อย

บทที่ 4

ผลการวิเคราะห์ข้อมูล

ในบทนี้จะเป็นการนำเสนอผลการวิเคราะห์ข้อมูลการประเมินผลการจัดหลักสูตรศึกษาศาสตรมหาบัณฑิต สาขาการจัดการการศึกษา ตามกรอบวัตถุประสงค์ของการวิจัย แบ่งออกเป็น 5 ส่วน คือ ส่วนที่ 1 เป็นผลวิเคราะห์สถานภาพของกลุ่มตัวอย่าง ส่วนที่ 2 เสนอผลวิเคราะห์ข้อมูลการประเมินผลปัจจัยป้อนเข้าของหลักสูตร ส่วนที่ 3 เป็นผลการประเมินกระบวนการจัดการศึกษา ส่วนที่ 4 คือ ผลการประเมินผลผลิตของหลักสูตร และส่วนที่ 5 เป็นผลการวิเคราะห์แบบสอบถามปลายเปิด รายละเอียดมีดังนี้

ส่วนที่ 1 ผลการวิเคราะห์ข้อมูลสถานภาพของกลุ่มตัวอย่าง (1) มหาบัณฑิตหรือผู้สำเร็จการศึกษา (2) นักศึกษาปัจจุบัน (3) อาจารย์ผู้สอน และ (4) ผู้บังคับบัญชา/นายจ้าง ประกอบด้วยตารางที่ 4.1-4.4 ดังนี้

ตารางที่ 4.1 ข้อมูลส่วนบุคคลของมหาบัณฑิต หรือผู้สำเร็จการศึกษา หลักสูตรศึกษาศาสตร
มหาบัณฑิต สาขาการจัดการการศึกษา (n = 10)

สถานภาพของมหาบัณฑิต	จำนวน	ร้อยละ
1.เพศ		
ชาย	1	10
หญิง	9	90
รวม	10	100
2.อายุ		
ต่ำกว่า 30 ปี	1	10
30-40 ปี	1	10
41-50 ปี	7	70
51-60 ปี	1	10
รวม	10	100
3.แผนการศึกษา		
แผน ก (วิทยานิพนธ์)	8	80
แผน ข (สารนิพนธ์)	2	20
รวม	10	100
4.ปีการศึกษาที่เข้ารับ		
2547	6	60
2548	3	30
2549	1	10
รวม	10	100

ตารางที่ 4.1 ข้อมูลส่วนบุคคลของมหาบัณฑิต หรือผู้สำเร็จการศึกษา หลักสูตรศึกษาศาสตร
มหาบัณฑิต สาขาการจัดการการศึกษา (n = 10) (ต่อ)

สถานภาพของมหาบัณฑิต	จำนวน	ร้อยละ
5.ปีการศึกษาที่สำเร็จ		
2549	1	10
2550	6	60
2551	2	20
2552	1	10
รวม	10	100
6.อาชีพปัจจุบัน		
รับราชการ	7	70
งานเอกชน	3	30
รวม	10	100

จากตารางที่ 4.1 พบว่า กลุ่มตัวอย่าง มหาบัณฑิตหรือผู้สำเร็จการศึกษาหลักสูตรศึกษาศาสตรมหาบัณฑิต สาขาการจัดการการศึกษาที่ตอบแบบสอบถามจำนวน 10 คน ส่วนใหญ่เป็นเพศหญิง มีอายุอยู่ระหว่าง 41-50 ปี เรียนหลักสูตรแผน ก. (วิทยานิพนธ์) เข้าศึกษาในปีการศึกษา 2547 สำเร็จการศึกษาในปีการศึกษา 2550 มีอาชีพรับราชการ

ตารางที่ 4.2 ข้อมูลส่วนบุคคลของนักศึกษาปัจจุบัน หลักสูตรศึกษาศาสตรมหาบัณฑิต
สาขาการจัดการการศึกษา (n = 30)

สถานภาพของนักศึกษาปัจจุบัน	จำนวน	ร้อยละ
1.เพศ		
ชาย	13	43.3
หญิง	17	56.7
รวม	30	100
2.อายุ		
ต่ำกว่า 30 ปี	7	23.3
30-40 ปี	9	30
41-50 ปี	11	36.7
51-60 ปี	3	10
รวม	30	100
3.แผนการศึกษา		
แผน ก (วิทยานิพนธ์)	3	10
แผน ข (สารนิพนธ์)	26	86.7
ไม่ตอบ	1	3.3
รวม	30	100
4.ปีการศึกษาที่เข้ารับ		
2548	1	3.3
2549	4	13.3
2550	19	30.0
2551	16	53.3
รวม	30	100

จากตารางที่ 4.2 พบว่า กลุ่มตัวอย่างนักศึกษาปัจจุบัน หลักสูตรศึกษาศาสตรมหาบัณฑิต สาขาการจัดการการศึกษาที่ตอบแบบสอบถาม จำนวน 30 คน ส่วนใหญ่เป็นเพศชาย มีอายุระหว่าง 41-50 ปี เรียนหลักสูตรแผน ข (สารนิพนธ์) เข้าศึกษาในปีการศึกษา 2551

ตารางที่ 4.3 ข้อมูลส่วนบุคคลของอาจารย์ผู้สอน หลักสูตรศึกษาศาสตรมหาบัณฑิต สาขาการจัดการการศึกษา (n = 8)

สถานภาพของอาจารย์ผู้สอน	จำนวน	ร้อยละ
I. เพศ		
ชาย	6	75.0
หญิง	2	25.0
รวม	8	100
2. อายุ		
30-40 ปี	2	25.0
41-50 ปี	1	12.5
51-60 ปี	5	62.5
รวม	8	100
3. อาชีพปัจจุบัน		
รับราชการ	4	50.0
งานเอกชน	4	50.0
รวม	8	100
4. ตำแหน่งทางวิชาการ		
อาจารย์	5	62.5
ผู้ช่วยศาสตราจารย์	1	12.5
รองศาสตราจารย์	2	25.5
รวม	8	100

จากตารางที่ 4.3 พบว่า กลุ่มตัวอย่าง อาจารย์ผู้สอน หลักสูตรศึกษาศาสตรมหาบัณฑิต สาขาการจัดการการศึกษาที่ตอบแบบสอบถาม จำนวน 8 คนส่วนใหญ่เป็นเพศชาย มีอายุ 61 ปีขึ้นไป มีอาชีพทำงานราชการและเอกชนเท่าๆกัน และส่วนใหญ่มีตำแหน่งเป็นอาจารย์

ตารางที่ 4.4 ข้อมูลส่วนบุคคลของนายจ้างหรือผู้บังคับบัญชาของมหาบัณฑิต (n = 5)

สถานภาพของนายจ้างหรือผู้บังคับบัญชา	จำนวน	ร้อยละ
1.เพศ		
ชาย	2	40
หญิง	3	60
รวม	5	100
2.อายุ		
41-50 ปี	3	60
51-60 ปี	2	40
รวม	5	100
3.อาชีพปัจจุบัน		
รับราชการ	2	40
งานเอกชน	3	60
รวม	5	100
4.การสนับสนุนบุคลากรให้ศึกษาต่อในมหาวิทยาลัยธุรกิจบัณฑิตย์		
สนับสนุน	5	100
ไม่สนับสนุน	-	-
รวม	5	100

จากตารางที่ 4.4 พบว่า กลุ่มตัวอย่าง นายจ้าง/ผู้บังคับบัญชาของมหาบัณฑิต หลักสูตรศึกษาศาสตรมหาบัณฑิต สาขาการจัดการการศึกษา จำนวน 5 คน ส่วนใหญ่เป็นเพศหญิง มีอายุ

ระหว่าง 41-50 ปี ทำงานเอกชนและสนับสนุนให้บุคลากรในหน่วยงานศึกษาต่อที่มหาวิทยาลัย
ธุรกิจบัณฑิต

กล่าวโดยสรุปเกี่ยวกับผลการวิเคราะห์ข้อมูลของกลุ่มตัวอย่าง มหาบัณฑิต หรือผู้สำเร็จ
การศึกษา นักศึกษาปัจจุบัน อาจารย์ผู้สอนและผู้บังคับบัญชา หรือนายจ้าง ดังนี้

(1.) มหาบัณฑิตหรือผู้สำเร็จการศึกษา ที่ตอบแบบสอบถาม จำนวน 10 คน ส่วนใหญ่
เป็นเพศหญิง มีอายุระหว่าง 41-50 ปี เรียนหลักสูตรแผน ก.(วิทยานิพนธ์) เข้ารับการศึกษาในปี
การศึกษา 2547 สำเร็จการศึกษาในปีการศึกษา 2550 มีอาชีพรับราชการ

(2.) นักศึกษาปัจจุบันที่ตอบแบบสอบถาม จำนวน 30 คน ส่วนใหญ่เป็นเพศชาย อายุ
ระหว่าง 41-50 ปี เรียนหลักสูตรแผน ข (สารนิพนธ์) เข้าศึกษาในปีการศึกษา 2551

(3.) อาจารย์ผู้สอนที่ตอบแบบสอบถามจำนวน 8 คน ส่วนใหญ่เป็นเพศชาย อายุอยู่
ระหว่าง 61 ปีขึ้นไป ทำงานราชการและเอกชนจำนวนเท่าๆ กัน ส่วนใหญ่มีตำแหน่งเป็นอาจารย์

(4.) นายจ้าง/ผู้บังคับบัญชาที่ตอบแบบสอบถามจำนวน 5 คน ส่วนใหญ่เป็นเพศหญิง มี
อายุอยู่ระหว่าง 41-50 ปี ทำงานเอกชน ยินดีให้การสนับสนุนบุคลากรในหน่วยงานศึกษาต่อใน
มหาวิทยาลัยธุรกิจบัณฑิต

ส่วนที่ 2 ผลการวิเคราะห์ข้อมูลปัจจัยป้อนเข้า (Inputs) ของหลักสูตร ประกอบด้วย

2.1 ผลวิเคราะห์การประเมินปัจจัยป้อนเข้าของหลักสูตร ตามความเห็นของกลุ่มตัวอย่างใน
ภาพรวม จำแนกตามประเภทกลุ่มตัวอย่าง ได้แก่

2.2.1 ผลวิเคราะห์การประเมินปัจจัยป้อนเข้าของหลักสูตรในภาพรวม ตามความเห็น
ของมหาบัณฑิตหรือผู้สำเร็จการศึกษา มีผลดังรายละเอียดในตารางที่ 4.5

ตาราง 4.5 ผลการประเมินปัจจัยป้อนเข้าหลักสูตรในภาพรวมตามความเห็นของมหาบัณฑิตหรือ
ผู้สำเร็จการศึกษา (n = 10)

รายการประเมิน	\bar{X}	S.D.	ผลการประเมิน	อันดับ
1. โครงสร้างและองค์ประกอบหลักสูตร				
- วัตถุประสงค์ของหลักสูตร	4.16	.46	ค่อนข้างมาก	(3)
- สาระการเรียนรู้	3.85	.39	ค่อนข้างมาก	(5)
2. คุณลักษณะของอาจารย์				
- ด้านการเรียนการสอน	4.20	.41	ค่อนข้างมาก	(2)
- ด้านส่วนตัว	4.40	.53	ค่อนข้างมาก	(1)
3. เอกสาร/สื่อและแหล่งค้นคว้า				
- เอกสาร/สื่อ	3.80	.61	ค่อนข้างมาก	(7)
- แหล่งค้นคว้า	4.12	.63	ค่อนข้างมาก	(4)
4. ค่าใช้จ่าย	3.83	.68	ค่อนข้างมาก	(6)
รวม	4.10	.39	ค่อนข้างมาก	

จากตารางที่ 4.5 พบว่ามหาบัณฑิตหรือผู้สำเร็จการศึกษา มีความเห็นว่า ปัจจัยป้อนเข้า
ของหลักสูตร

ศึกษาศาสตรมหาบัณฑิตในภาพรวม มีผลอยู่ในระดับค่อนข้างมาก (\bar{X} = 4.10) เมื่อ
พิจารณาเป็นรายด้านพบว่า ทุกด้านอยู่ในระดับค่อนข้างมาก โดยด้านที่มีค่าเฉลี่ยของคะแนนสูง
ที่สุด และรองลงมาคือด้านคุณลักษณะของอาจารย์ผู้สอน ทั้งด้านส่วนตัวและด้านการเรียนการสอน
ด้านโครงสร้างและองค์ประกอบหลักสูตรเกี่ยวกับวัตถุประสงค์ของหลักสูตรและแหล่งค้นคว้า (\bar{X} =
4.40, 4.20, 4.16 และ 4.12) ตามลำดับ ส่วนด้านที่มีค่าเฉลี่ยของคะแนนต่ำที่สุด และรองลงมาคือ คือ
ด้านเอกสาร/สื่อประกอบการเรียนและค่าใช้จ่าย (\bar{X} = 3.80 และ 3.83) ตามลำดับ

2.1.2 ผลวิเคราะห์การประเมินปัจจัยป้อนเข้าของหลักสูตรในภาพรวม ตามความเห็น
ของนักศึกษาปัจจุบัน มีผลดังรายละเอียดในตารางที่ 4.6

ตารางที่ 4.6 ผลการประเมินปัจจัยป้อนเข้าของหลักสูตรในภาพรวมตามความเห็นของนักศึกษา

ปัจจุบัน (n = 30)

รายการประเมิน	\bar{X}	S.D.	ผลการประเมิน	อันดับ
1. โครงสร้างและองค์ประกอบหลักสูตร				
- วัตถุประสงค์ของหลักสูตร	4.27	.57	ค่อนข้างมาก	(4)
- สาระการเรียนรู้	4.34	.53	ค่อนข้างมาก	(3)
2. คุณลักษณะของอาจารย์				
- ด้านการเรียนการสอน	4.38	.50	ค่อนข้างมาก	(2)
- ด้านส่วนตัว	4.47	.60	ค่อนข้างมาก	(1)
3. เอกสาร/สื่อและแหล่งค้นคว้า				
- เอกสาร/สื่อ	4.11	.59	ค่อนข้างมาก	(5)
- แหล่งค้นคว้า	4.10	.76	ค่อนข้างมาก	(6)
4. ค่าใช้จ่าย	3.86	.90	ค่อนข้างมาก	(7)
รวม	4.29	.45	ค่อนข้างมาก	

จากตารางที่ 4.6 พบว่า นักศึกษาปัจจุบัน มีความเห็นว่า ในภาพรวม ปัจจัยป้อนเข้าของหลักสูตรศึกษาศาสตรมหาบัณฑิต มีผลอยู่ระดับค่อนข้างมาก (\bar{X} = 4.29) และเมื่อพิจารณาเป็นรายประเด็นของการประเมินพบว่า ทุกด้านอยู่ในระดับค่อนข้างมาก โดยมีดัชนีคุณลักษณะของอาจารย์ผู้สอนที่เป็นด้านส่วนตัวและด้านการเรียนการสอน โครงสร้างและองค์ประกอบหลักสูตรที่เป็นเนื้อหาสาระการเรียนรู้และวัตถุประสงค์ของหลักสูตรมีค่าเฉลี่ยของคะแนนสูงที่สุดและรองลงมา (\bar{X} = 4.47, 4.38, 4.31 และ 4.27) ตามลำดับส่วนด้าน ที่มีค่าเฉลี่ยของคะแนนต่ำที่สุด และรองลงมา คือ ด้านค่าใช้จ่าย (\bar{X} = 3.86) และด้านแหล่งค้นคว้า (\bar{X} = 4.10) ตามลำดับ

2.1.3 ผลวิเคราะห์การประเมินปัจจัยป้อนเข้าของหลักสูตรในภาพรวม ตามความเห็นของอาจารย์ผู้สอน มีผลดังรายละเอียดในตารางที่ 4.7

ตารางที่ 4.7 ผลการประเมินปัจจัยป้อนเข้าของหลักสูตร ในภาพรวม ตามความเห็นของอาจารย์ผู้สอน (n = 8)

รายการประเมิน	\bar{X}	S.D.	ผลการประเมิน	อันดับ
1. โครงสร้างและองค์ประกอบหลักสูตร				
- วัตถุประสงค์ของหลักสูตร	4.14	.39	ค่อนข้างมาก	(2)
- สารการเรียนรู้	4.18	.29	ค่อนข้างมาก	(1)
2. คุณลักษณะของผู้เรียน	3.92	.33	ค่อนข้างมาก	(3)
รวม	4.06	.29	ค่อนข้างมาก	

จากตารางที่ 4.7 พบว่า อาจารย์ผู้สอนมีความคิดเห็นว่า ปัจจัยป้อนเข้าของหลักสูตรศึกษาศาสตรมหาบัณฑิตในภาพรวม มีผลอยู่ในระดับค่อนข้างมาก ($\bar{X}= 4.06$) เมื่อพิจารณารายด้านก็พบว่า มีผลอยู่ในระดับค่อนข้างมากทุกด้าน โดยด้านที่มีค่าเฉลี่ยของคะแนนสูงที่สุด และรองลงมามีคือ สารการเรียนรู้ วัตถุประสงค์ของหลักสูตรและคุณลักษณะของผู้เรียน ($\bar{X}= 4.18, 4.14$ และ 3.92) ตามลำดับ

กล่าวโดยสรุป ผลวิเคราะห์การประเมินปัจจัยป้อนเข้าของหลักสูตรในภาพรวม ตามความเห็นของกลุ่มตัวอย่างแต่ละกลุ่ม พบดังนี้

(1.) มหาบัณฑิตหรือผู้สำเร็จการศึกษาเห็นว่า ปัจจัยป้อนเข้าของหลักสูตรมีผลการประเมินอยู่ในระดับค่อนข้างมาก ทั้งในภาพรวมและรายด้าน โดยการพิจารณารายด้านพบว่าด้านที่มีค่าเฉลี่ยของคะแนนสูงที่สุดและรองลงมาคือ ด้านคุณลักษณะของอาจารย์ผู้สอน(ทั้งด้านส่วนตัวและด้านการเรียนการสอน) วัตถุประสงค์ของหลักสูตรและแหล่งค้นคว้าตามลำดับ ส่วนด้านที่มีค่าเฉลี่ยของคะแนนต่ำสุด คือ ด้านเอกสารและสื่อประกอบการเรียน

(2.) นักศึกษาปัจจุบันเห็นว่า ปัจจัยป้อนเข้าของหลักสูตรมีผลการประเมินอยู่ในระดับค่อนข้างมากทั้งในภาพรวมและรายด้าน โดยการพิจารณารายด้าน พบว่า ด้านคุณลักษณะของอาจารย์ผู้สอน (ทั้งด้านส่วนตัวและด้านการเรียนการสอน) สารการเรียนรู้และวัตถุประสงค์ของ

หลักสูตร มีค่าเฉลี่ยของคะแนนสูงที่สุดและรองลงมาตามลำดับ ส่วนด้านที่มีค่าเฉลี่ยของคะแนนต่ำที่สุด คือ ด้านค่าใช้จ่าย

(3.) อาจารย์ผู้สอน เห็นว่า ปัจจัยป้อนเข้าของหลักสูตรมีผลการประเมินอยู่ในระดับค่อนข้างมากทั้งในภาพรวมและรายด้าน โดยด้านที่มีค่าเฉลี่ยของคะแนนสูงที่สุดและรองลงมาคือ สาระการเรียนรู้ วัตถุประสงค์ของหลักสูตรและคุณลักษณะของผู้เรียนตามลำดับ

2.2 ผลวิเคราะห์การประเมินปัจจัยป้อนเข้าของหลักสูตร ตามความเห็นของกลุ่มตัวอย่างจำแนกตามรายด้าน และรายข้อ ตามประเภทกลุ่มตัวอย่าง ได้แก่

2.2.1 ผลวิเคราะห์การประเมินปัจจัยป้อนเข้าของหลักสูตรรายด้านและรายข้อ ตามความเห็นของมหาบัณฑิต หรือผู้สำเร็จการศึกษา มีผลดังรายละเอียดในตารางที่ 4.8 – 4.13

ตารางที่ 4.8 ผลการประเมินปัจจัยป้อนเข้าของหลักสูตร ด้านโครงสร้างและองค์ประกอบหลักสูตร กรณีวัตถุประสงค์ของหลักสูตรเป็นรายข้อ ตามความเห็นของมหาบัณฑิต หรือผู้สำเร็จการศึกษา (n = 10)

โครงสร้างหลักสูตรกรณีวัตถุประสงค์	\bar{X}	S.D.	ผลการประเมิน	อันดับ
1.มีความรู้รอบและรู้ลึกในศาสตร์การจัดการการศึกษา	3.70	.48	ค่อนข้างมาก	(7)
2.เข้าใจหลักและความสำคัญของการศึกษา	4.00	.66	ค่อนข้างมาก	(6)
3.นำหลักคุณธรรมไปใช้ในการจัดการการศึกษา	4.40	.69	ค่อนข้างมาก	(3)
4.สามารถพัฒนาการศึกษาให้สอดคล้องกับ	4.50	.70	ค่อนข้างมาก	(1)
พ.ร.บ. การศึกษาแห่งชาติ				
5.สามารถวิจัยและพัฒนาความรู้ทางการจัดการ การศึกษาสมัยใหม่	4.22	.66	ค่อนข้างมาก	(4)

ตารางที่ 4.8 ผลการประเมินปัจจัยป้อนเข้าของหลักสูตร ด้านโครงสร้างและองค์ประกอบหลักสูตร
กรณีวัตถุประสงค์ของหลักสูตรเป็นรายชื่อ ตามความเห็นของมหาบัณฑิต หรือผู้สำเร็จ
การศึกษา (n = 10) (ต่อ)

โครงสร้างหลักสูตรกรณีวัตถุประสงค์	\bar{X}	S.D.	ผลการประเมิน	อันดับ
6.สามารถพัฒนาคุณธรรมในการจัดการ การศึกษา	4.50	.52	ค่อนข้างมาก	(1)
7.สามารถวิเคราะห์นโยบายในระบบการศึกษา ไทย	3.00	.73	ปานกลาง	(8)
8.มีความรู้ในการพัฒนาระบบการประกัน คุณภาพ	4.10	.56	ค่อนข้างมาก	(5)
รวม	4.16	.56	ค่อนข้างมาก	

จากตารางที่ 4.8 ผลการประเมิน โครงสร้างหลักสูตร กรณีวัตถุประสงค์ของหลักสูตร โดยมหาบัณฑิตหรือผู้สำเร็จการศึกษา พบว่า ในภาพรวมมีผลอยู่ในระดับค่อนข้างมาก (\bar{X} = 4.16) เมื่อพิจารณาเป็นรายชื่อ พบว่า มีผลในระดับค่อนข้างมากทุกข้อ ยกเว้นความสามารถวิเคราะห์นโยบายในระบบการศึกษาไทยอยู่ในระดับปานกลาง (\bar{X} = 3.00) โดยข้อที่มีค่าเฉลี่ยของคะแนนสูงที่สุดและรองลงมาคือ ความสามารถพัฒนาการศึกษาให้สอดคล้องกับ พ.ร.บ. การศึกษาแห่งชาติ สามารถพัฒนาคุณธรรมในการจัดการการศึกษาและการนำหลักคุณธรรมไปใช้ในการจัดการการศึกษา (\bar{X} =4.50, 4.50 และ 4.40) ตามลำดับ

ตารางที่ 4.9 ผลการประเมินปัจจัยป้อนเข้าของหลักสูตร ด้านโครงสร้างและองค์ประกอบหลักสูตร
 กรณีสาระการเรียนรู้ของหลักสูตรเป็นรายข้อ ตามความเห็นของมหาบัณฑิตหรือผู้สำเร็จ
 การศึกษา (n = 10)

โครงสร้างหลักสูตรกรณีสาระการเรียนรู้	\bar{X}	S.D	ผลการประเมิน	อันดับ
1. สาระการเรียนรู้สอดคล้องกับวัตถุประสงค์หลักสูตร	3.77	.44	ค่อนข้างมาก	(7)
2. เนื้อหาหลักสูตรทันสมัยเหมาะสมกับสถานการณ์ปัจจุบัน	3.90	.56	ค่อนข้างมาก	(5)
3. เป็นความรู้พื้นฐานการศึกษาต่อระดับสูงขึ้น	4.00	.80	ค่อนข้างมาก	(2)
4. เน้นให้ผู้เรียนดำรงชีวิตร่วมกับผู้อื่นอย่างมีความสุข	4.00	.66	ค่อนข้างมาก	(2)
5. ลำดับเนื้อหาและกิจกรรมสอดคล้องต่อเนื่องไม่สับสน	3.20	.63	ปานกลาง	(8)
6. เนื้อหาวิชาที่เรียนน่าสนใจ	3.80	.63	ค่อนข้างมาก	(6)
7. เนื้อหาวิชาที่เรียนเข้าใจง่าย	4.10	.56	ค่อนข้างมาก	(1)
8. กำหนดชั่วโมงเรียนเหมาะสมกับเนื้อหา	4.00	.96	ค่อนข้างมาก	(2)
รวม	3.85	.39	ค่อนข้างมาก	

จากตารางที่ 4.9 ผลการประเมินโครงสร้างหลักสูตร กรณีสาระการเรียนรู้ของหลักสูตร โดยมหาบัณฑิต หรือผู้สำเร็จการศึกษา พบว่า ในภาพรวมมีผลอยู่ในระดับค่อนข้างมาก (\bar{X} = 3.85) เมื่อพิจารณาเป็นรายข้อ พบว่า มีผลอยู่ในระดับค่อนข้างมากทุกข้อ ยกเว้น เรื่อง การลำดับเนื้อหาและกิจกรรมสอดคล้องต่อเนื่องไม่สับสน อยู่ในระดับปานกลาง (\bar{X} = 3.20) โดยข้อที่มีค่าเฉลี่ยของคะแนนสูงที่สุดและรองลงมา คือ เนื้อหาวิชาที่เรียนเข้าใจง่าย กำหนดชั่วโมงเรียนเหมาะสมกับเนื้อหา เป็นความรู้พื้นฐานการศึกษาต่อระดับสูงขึ้นและเน้นให้ผู้เรียนดำรงชีวิตร่วมกับผู้อื่นอย่างมีความสุข \bar{X} (= 4.10, 4.00, 4.00 และ 4.00) ตามลำดับ

ตารางที่ 4.10 ผลการประเมินปัจจัยป้อนเข้าของหลักสูตร ด้านคุณลักษณะของอาจารย์ผู้สอน
(ภายใน/ภายนอก) กรณีการเรียนการสอนเป็นรายข้อ ตามความเห็นของมหาบัณฑิต
หรือผู้สำเร็จการศึกษา (n = 10)

คุณลักษณะของอาจารย์ผู้สอนกรณีการเรียนการสอน	\bar{X}	S.D	ผลการประเมิน	อันดับ
1. ความรู้ความเข้าใจหลักสูตรและจุดมุ่งหมายของหลักสูตร	4.10	.73	ค่อนข้างมาก	(8)
2. การเตรียมการสอนหรือวางแผนการสอน	4.00	.47	ค่อนข้างมาก	(10)
3. ความสามารถด้านการใช้เทคโนโลยีในการสอน	3.70	.67	ค่อนข้างมาก	(12)
4. ความสามารถในการดำเนินกิจกรรมการสอน	4.10	.56	ค่อนข้างมาก	(8)
5. การสร้างแรงจูงใจแก่ผู้เรียน	4.20	.63	ค่อนข้างมาก	(7)
6. การแสวงหาความรู้ใหม่มาใช้ในการสอน	4.30	.48	ค่อนข้างมาก	(4)
7. การให้คำปรึกษาแนะนำการแก้ไขปัญหา ข้อสงสัยด้านวิชาการและส่วนตัว	4.50	.52	ค่อนข้างมาก	(1)
8. ความรู้ความสามารถในวิชาที่สอน	4.30	.48	ค่อนข้างมาก	(4)
9. ความเป็นกันเองกับผู้เรียน	4.50	.84	ค่อนข้างมาก	(1)
10. การตรงต่อเวลา	4.30	.48	ค่อนข้างมาก	(4)
11. การเอาใจใส่และยอมรับความสามารถของผู้เรียน	4.00	.66	ค่อนข้างมาก	(10)
12. ความรับผิดชอบในการสอน	4.50	.52	ค่อนข้างมาก	(1)
รวม	4.20	.41	ค่อนข้างมาก	

จากตารางที่ 4.10 ผลการประเมินคุณลักษณะของอาจารย์ผู้สอน กรณีการเรียนการสอน โดยมหาบัณฑิตหรือผู้สำเร็จการศึกษา พบว่า ในภาพรวมมีผลอยู่ในระดับค่อนข้างมาก (\bar{X} = 4.20) เมื่อพิจารณาเป็นรายข้อ พบว่า มีผลอยู่ในระดับค่อนข้างมากทุกข้อ โดยข้อที่มีค่าเฉลี่ยของคะแนนสูงที่สุด คือ การให้คำปรึกษาแนะนำการแก้ไขปัญหาข้อสงสัยด้านวิชาการและด้านส่วนตัว ความ

เป็นกันเองกับผู้เรียนและความรับผิดชอบในการสอน (\bar{X} = 4.50 เท่ากัน) ส่วนข้อที่มีค่าเฉลี่ยของคะแนนต่ำที่สุด คือ ความสามารถด้านการใช้เทคโนโลยีในการสอน (\bar{X} = 3.70)

ตารางที่ 4.11 ผลการประเมินปัจจัยป้อนเข้าของหลักสูตรด้านคุณลักษณะของอาจารย์ผู้สอน (ภายใน/ภายนอก) กรณีส่วนตัวเป็นรายชื่อ ตามความเห็นของมหาบัณฑิตหรือผู้สำเร็จการศึกษา (n = 10)

คุณลักษณะของอาจารย์ผู้สอนกรณีส่วนตัว	\bar{X}	S.D	ผลการประเมิน	อันดับ
1.การประพฤติตนเป็นแบบอย่างที่ดี	4.60	.51	มาก	(2)
2.มีความสุขภาพอ่อนโยน	4.70	.48	มาก	(1)
3.ไม่มีอคติต่อผู้เรียน	4.20	.91	ค่อนข้างมาก	(6)
4.มีความยุติธรรมไม่ลำเอียง	4.30	.82	ค่อนข้างมาก	(4)
5.รู้จักควบคุมอารมณ์ให้มั่นคง	4.30	.48	ค่อนข้างมาก	(4)
6.ร่าเริงแจ่มใสมีอารมณ์ขัน	4.20	.63	ค่อนข้างมาก	(6)
7.มีความมั่นใจในตนเองและเป็นผู้นำที่ดี	4.50	.52	ค่อนข้างมาก	(3)
รวม	4.40	.53	ค่อนข้างมาก	

จากตารางที่ 4.11 ผลการประเมินคุณลักษณะของอาจารย์ผู้สอน กรณีส่วนตัว โดยมหาบัณฑิตหรือผู้สำเร็จการศึกษา พบว่า ในภาพรวม มีผลในระดับค่อนข้างมาก (\bar{X} = 4.40) เมื่อพิจารณาเป็นรายชื่อ พบว่า ส่วนใหญ่อยู่ในระดับค่อนข้างมาก ยกเว้น การประพฤติตนเป็นแบบอย่างที่ดีและมีความสุขภาพอ่อนโยน มีผลอยู่ในระดับมาก (\bar{X} = 4.70 และ 4.60) ข้อที่มีค่าเฉลี่ยของคะแนนรองลงมาแต่อยู่ในระดับค่อนข้างมาก คือ มีความมั่นใจในตนเองและเป็นผู้นำที่ดี (\bar{X} = 4.50)

ตารางที่ 4.12 ผลการประเมินปัจจัยป้อนเข้าของหลักสูตรด้านเอกสารสื่อ และแหล่งค้นคว้าเป็นรายข้อ ตามความเห็นของมหาบัณฑิตหรือผู้สำเร็จการศึกษา (n = 10)

เอกสารสื่อและแหล่งค้นคว้า	\bar{X}	S.D	ผลการประเมิน	อันดับ
ก. เอกสาร/สื่อ				
1.เอกสารประกอบการสอนสอดคล้องกับหลักสูตร	3.80	.78	ค่อนข้างมาก	-
2.เอกสารและสื่อการเรียนรู้มีความทันสมัย	3.80	.63	ค่อนข้างมาก	-
3.เอกสารประกอบการเรียนมีความเหมาะสม	3.80	.78	ค่อนข้างมาก	-
รวม	3.80	.61	ค่อนข้างมาก	
ข. แหล่งค้นคว้า				
1.ห้องสมุดมีหนังสือเพียงพอต่อการค้นคว้า	4.20	.78	ค่อนข้างมาก	(1)
2.คอมพิวเตอร์และอินเทอร์เน็ตได้ค้นคว้าเพียงพอ	4.10	.73	ค่อนข้างมาก	(2)
3.สื่อเทคโนโลยีเพื่อการศึกษาที่มีความทันสมัย	4.10	.73	ค่อนข้างมาก	(2)
4.การบริการสื่อเทคโนโลยีเพื่อการค้นคว้ามีความสะดวก	4.10	.73	ค่อนข้างมาก	(2)
รวม	4.12	.63	ค่อนข้างมาก	

จากตารางที่ 4.12 ผลการประเมินเอกสารสื่อ และแหล่งค้นคว้าโดยมหาบัณฑิต หรือผู้สำเร็จการศึกษา พบว่า ในภาพรวม มีผลอยู่ในระดับค่อนข้างมาก ($\bar{X}= 4.12$) เมื่อพิจารณาเป็นรายข้อ พบว่า มีผลอยู่ในระดับค่อนข้างมากทุกข้อ

ตารางที่ 4.13 ผลการประเมินปัจจัยป้อนเข้าของหลักสูตร ด้านค่าใช้จ่ายเป็นรายข้อ ตามความเห็น
ของมหาบัณฑิต หรือผู้สำเร็จการศึกษา (n = 10)

ค่าใช้จ่าย	\bar{X}	S.D	ผลการประเมิน	อันดับ
1.การมีงบประมาณสนับสนุนการจัดกิจกรรมการเรียนการสอน	3.70	.82	ค่อนข้างมาก	(2)
2.ความเหมาะสมของค่าใช้จ่ายตลอดหลักสูตร	3.70	.67	ค่อนข้างมาก	(2)
3.มีทุนการศึกษาสนับสนุนแก่ผู้รับ	4.10	.87	ค่อนข้างมาก	(1)
รวม	3.83	.68	ค่อนข้างมาก	

จากตารางที่ 4.13 ผลการประเมินด้านค่าใช้จ่าย โดยมหาบัณฑิตหรือผู้สำเร็จการศึกษา ในภาพรวม มีผลอยู่ในระดับค่อนข้างมาก ($\bar{X}= 3.83$) เมื่อพิจารณาเป็นรายข้อ พบว่า ทุกข้ออยู่ในระดับค่อนข้างมาก โดยข้อที่มีค่าเฉลี่ยของคะแนนสูงที่สุดคือ มีทุนการศึกษาสนับสนุนแก่ผู้เรียน ($\bar{X}= 4.10$)

โดยสรุป ผลวิเคราะห์การประเมินปัจจัยป้อนเข้าของหลักสูตรรายด้านและรายข้อ ตามความเห็นของมหาบัณฑิตหรือผู้สำเร็จการศึกษา พบดังนี้

(1.) วัตถุประสงค์ของหลักสูตร มีผลการประเมินอยู่ในระดับค่อนข้างมากทุกข้อ ยกเว้น ความสามารถวิเคราะห์นโยบายระบบการศึกษาไทย มีผลอยู่ในระดับปานกลาง ข้อที่มีค่าเฉลี่ยของคะแนนสูงที่สุด และรองลงมา คือ ความสามารถพัฒนาการศึกษาให้สอดคล้องกับ พ.ร.บ.การศึกษาแห่งชาติ ซึ่งเท่ากับความสามารถพัฒนาคุณธรรมในการจัดการการศึกษาและการนำหลักคุณธรรมไปใช้ในการจัดการศึกษาตามลำดับ

(2.) สารการเรียนรู้ของหลักสูตร มีผลการประเมินอยู่ในระดับค่อนข้างมากทุกข้อ ยกเว้น เรื่องการลำดับเนื้อหาและการจัดกิจกรรมสอดคล้องต่อเนื่องไม่สับสน มีผลอยู่ในระดับปานกลาง ข้อที่มีค่าเฉลี่ยของคะแนนสูงที่สุดและรองลงมาคือ เนื้อหาวิชาที่เรียนเข้าใจง่าย กำหนดเวลาเรียนเหมาะสมกับเนื้อหาใช้เป็นความรู้พื้นฐานการศึกษาต่อระดับสูงขึ้น และเน้นผู้เรียนดำรงชีวิตร่วมกับผู้อื่นอย่างมีความสุข ซึ่ง 3 ข้อหลังนี้มีค่าเฉลี่ยของคะแนนเท่าๆกัน

(3.) คุณลักษณะของอาจารย์ผู้สอน กรณีการเรียนการสอน มีผลการประเมินอยู่ในระดับค่อนข้างมากทุกข้อ โดยข้อข้อที่มีค่าเฉลี่ยของคะแนนสูงสุดเท่าๆกัน คือ การให้คำปรึกษา แนะนำการแก้ปัญหาข้อสงสัยด้านวิชาการและด้านส่วนตัว ความเป็นกันเองกับผู้เรียนและความรับผิดชอบในการสอน ส่วนข้อที่มีค่าเฉลี่ยของคะแนนต่ำที่สุดคือ ความสามารถด้านการใช้เทคโนโลยีในการสอน

สำหรับคุณลักษณะของอาจารย์ผู้สอน กรณีส่วนตัวมีผลการประเมินอยู่ในระดับมาก คือ การประพฤติตนเป็นแบบอย่างที่ดี และมีความสุขพออ่อนโยน ส่วนข้ออื่นๆ มีผลอยู่ในระดับค่อนข้างมาก

(4.) เอกสาร สื่อและแหล่งค้นคว้า มีผลการประเมินอยู่ในระดับค่อนข้างมากทุกข้อ

(5.) ค่าใช้จ่าย มีผลการประเมินอยู่ในระดับค่อนข้างมากทุกข้อ โดยข้อที่มีค่าเฉลี่ยของคะแนนสูงสุด คือ มีทุนการสนับสนุนแก่ผู้เรียน

2.2.2 ผลวิเคราะห์การประเมินปัจจัยป้อนเข้าของหลักสูตรรายด้านและรายข้อตามความเห็นของนักศึกษาปัจจุบัน มีผลดังรายละเอียดในตารางที่ 4.14-4.19

ตารางที่ 4.14 ผลการประเมินปัจจัยป้อนเข้าของหลักสูตรด้านโครงสร้างและองค์ประกอบหลักสูตร
กรณีวัตถุประสงค์ของหลักสูตรเป็นรายข้อ ตามความเห็นของนักศึกษาปัจจุบัน (n = 30)

โครงสร้างหลักสูตรกรณีวัตถุประสงค์	\bar{X}	S.D.	ผลการประเมิน	อันดับ
1. มีความรู้รอบและรู้ลึกในศาสตร์การจัดการการศึกษา	4.03	.85	ค่อนข้างมาก	(8)
2. เข้าใจหลักและความสำคัญของการศึกษา	4.36	.61	ค่อนข้างมาก	(3)
3. นำหลักคุณธรรมไปใช้ในการจัดการการศึกษา	4.53	.62	มาก	(1)
4. สามารถพัฒนาการศึกษาให้สอดคล้องกับ พ.ร.บ.การศึกษาแห่งชาติ	4.26	.82	ค่อนข้างมาก	(5)

ตารางที่ 4.14 ผลการประเมินปัจจัยป้อนเข้าของหลักสูตรด้านโครงสร้างและองค์ประกอบหลักสูตร
กรณีวัตถุประสงค์ของหลักสูตรเป็นรายข้อ ตามความเห็นของนักศึกษาปัจจุบัน (n = 30)
(ต่อ)

โครงสร้างหลักสูตรกรณีวัตถุประสงค์	\bar{X}	S.D.	ผลการประเมิน	อันดับ
5.สามารถวิจัยและพัฒนาความรู้ทางการจัดการ การศึกษาสมัยใหม่	4.16	.83	ค่อนข้างมาก	(6)
6.สามารถพัฒนาคุณธรรมในการจัดการ การศึกษา	4.40	.62	ค่อนข้างมาก	(2)
7.สามารถวิเคราะห์นโยบายในระบบการศึกษา ไทย	4.13	.89	ปานกลาง	(7)
8.มีความรู้ในการพัฒนาระบบการประกัน คุณภาพ	4.30	.83	ค่อนข้างมาก	(4)
รวม	4.27	.57	ค่อนข้างมาก	

จากตารางที่ 4.14 พบว่า ผลการประเมินปัจจัยป้อนเข้าของหลักสูตรศึกษาศาสตรมหาบัณฑิต ด้านโครงสร้างและองค์ประกอบหลักสูตร กรณีวัตถุประสงค์หลักสูตร ในภาพรวมตามความเห็นของนักศึกษาปัจจุบัน มีผลอยู่ในระดับค่อนข้างมาก (\bar{X} = 4.27) เมื่อพิจารณาเป็นรายข้อพบว่า ทุกข้อมีผลอยู่ในระดับค่อนข้างมาก ยกเว้นเรื่องการนำหลักคุณธรรมไปใช้ในการจัดการศึกษา มีผลอยู่ในระดับมาก (\bar{X} = 4.53) โดยข้อที่มีค่าเฉลี่ยของผลประเมินสูงที่สุดและรองลงมาคือ ความสามารถพัฒนาคุณธรรมในการจัดการศึกษา การเข้าใจหลักและความสำคัญของการศึกษา และการมีความรู้ในการพัฒนาระบบการประกันคุณภาพ (\bar{X} = 4.40, 4.36, และ 4.30) ตามลำดับ

ตารางที่ 4.15 ผลการประเมินปัจจัยป้อนเข้าของหลักสูตรด้าน โครงสร้างและองค์ประกอบหลักสูตร
 กรณีสาระการเรียนรู้ของหลักสูตรเป็นรายชื่อ ตามความเห็นของนักศึกษาปัจจุบัน
 (n = 30)

โครงสร้างหลักสูตรกรณีสาระการเรียนรู้	\bar{X}	S.D.	ผลการประเมิน	อันดับ
1. สาระการเรียนรู้สอดคล้องกับวัตถุประสงค์หลักสูตร	4.33	.71	ค่อนข้างมาก	(5)
2. เนื้อหาหลักสูตรทันสมัยเหมาะสมกับสถานการณ์ปัจจุบัน	4.46	.62	ค่อนข้างมาก	(2)
3. เป็นความรู้พื้นฐานการศึกษาต่อระดับสูงขึ้น	4.46	.57	ค่อนข้างมาก	(2)
4. เน้นให้ผู้เรียนดำรงชีวิตร่วมกับผู้อื่นอย่างมีความสุข	4.60	.67	มาก	(1)
5. ลำดับเนื้อหาและกิจกรรมสอดคล้องต่อเนื่องไม่สับสน	4.16	.69	ค่อนข้างมาก	(6)
6. เนื้อหาวิชาที่เรียนน่าสนใจ	4.36	.71	ค่อนข้างมาก	(4)
7. เนื้อหาวิชาที่เรียนเข้าใจง่าย	4.16	.64	ค่อนข้างมาก	(6)
8. กำหนดชั่วโมงเรียนเหมาะสมกับเนื้อหา	4.16	.64	ค่อนข้างมาก	(6)
รวม	4.34	.53	ค่อนข้างมาก	

จากตารางที่ 4.15 ผลการประเมินปัจจัยป้อนเข้าของหลักสูตรศึกษาศาสตรมหาบัณฑิต
 ด้านโครงสร้างและองค์ประกอบของหลักสูตร กรณีสาระการเรียนรู้ของหลักสูตร ในภาพรวม
 พบว่า มีผลอยู่ในระดับค่อนข้างมาก ($\bar{X}= 4.34$) และเมื่อพิจารณาเป็นรายชื่อ พบว่า มีผลอยู่ในระดับ
 ค่อนข้างมากทุกข้อ ยกเว้น เรื่องการเน้นให้ผู้เรียนดำรงชีวิตร่วมกับผู้อื่นอย่างมีความสุข พบว่า อยู่ใน
 ระดับมาก ($\bar{X}= 4.60$) ข้อที่มีค่าเฉลี่ยของคะแนนสูงที่สุดและรองลงมา ซึ่งอยู่ในเกณฑ์ค่อนข้างมาก
 คือ เป็นสาระความรู้พื้นฐานที่จะใช้ศึกษาต่อระดับสูงขึ้น เนื้อหาหลักสูตรทันสมัย เหมาะกับ
 สถานการณ์ปัจจุบัน และเนื้อหาวิชาน่าสนใจ ($\bar{X}= 4.46, 4.46$ และ 4.36) ตามลำดับ

ตารางที่ 4.16 ผลการประเมินปัจจัยป้อนเข้าของหลักสูตร ด้านคุณลักษณะของอาจารย์
(ภายใน/ภายนอก) กรณีการเรียนการสอนเป็นรายข้อ ตามความเห็นของนักศึกษา
ปัจจุบัน (n = 30)

คุณลักษณะของอาจารย์ผู้สอนกรณีการเรียนการสอน	\bar{X}	S.D.	ผลการประเมิน	อันดับ
1. ความรู้ความเข้าใจหลักสูตรและจุดมุ่งหมายของหลักสูตร	4.33	.80	ค่อนข้างมาก	(8)
2. การเตรียมการสอนหรือวางแผนการสอน	4.33	.84	ค่อนข้างมาก	(8)
3. ความสามารถด้านการใช้เทคโนโลยีในการสอน	4.06	1.01	ค่อนข้างมาก	(12)
4. ความสามารถในการดำเนินกิจกรรมการสอน	4.36	.61	ค่อนข้างมาก	(7)
5. การสร้างแรงจูงใจแก่ผู้เรียน	4.26	.73	ค่อนข้างมาก	(10)
6. การแสวงหาความรู้ใหม่มาใช้ในการสอน	4.20	.61	ค่อนข้างมาก	(11)
7. การให้คำปรึกษาแนะนำการแก้ไขปัญหา ข้อสงสัย ด้านวิชาการและส่วนตัว	4.40	.85	ค่อนข้างมาก	(6)
8. ความรู้ความสามารถในวิชาที่สอน	4.56	.56	มาก	(3)
9. ความเป็นกันเองกับผู้เรียน	4.43	.89	ค่อนข้างมาก	(4)
10. การตรงต่อเวลา	4.60	.56	มาก	(1)
11. การเอาใจใส่และยอมรับความสามารถของผู้เรียน	4.41	.77	ค่อนข้างมาก	(5)
12. ความรับผิดชอบในการสอน	4.60	.62	มาก	(1)
รวม	4.38	.50	ค่อนข้างมาก	

จากตารางที่ 4.16 ผลการประเมินปัจจัยป้อนเข้าของหลักสูตร ด้านลักษณะของอาจารย์ผู้สอน กรณีการเรียนการสอน ในภาพรวมตามความเห็นของนักศึกษาปัจจุบัน มีผลอยู่ในระดับค่อนข้างมาก ($\bar{X}=4.38$) เมื่อพิจารณาเป็นรายข้อ พบว่า เรื่องความรับผิดชอบในการสอน การตรงต่อเวลา และความรู้ความสามารถในวิชาที่สอนของอาจารย์ มีผลการประเมินอยู่ในระดับมาก ($\bar{X}= 4.60, 4.60$ และ 4.56) ตามลำดับ ส่วนข้ออื่นๆ มีผลการประเมินอยู่ในระดับค่อนข้างมากทุกข้อ

ตารางที่ 4.17 ผลการประเมินปัจจัยป้อนเข้าของหลักสูตร ด้านคุณลักษณะของอาจารย์ผู้สอน
(ภายใน/ภายนอก) กรณีส่วนตัวเป็นรายชื่อ ตามความเห็นของนักศึกษาปัจจุบัน
(n = 30)

คุณลักษณะของอาจารย์ผู้สอนกรณีส่วนตัว	\bar{X}	S.D.	ผลการประเมิน	อันดับ
1.การประพฤติตนเป็นแบบอย่างที่ดี	4.53	.57	มาก	(2)
2.มีความสุขภาพอ่อนโยน	4.53	.57	มาก	(2)
3.ไม่มีอคติต่อผู้เรียน	4.60	.56	มาก	(1)
4.มีความยุติธรรมไม่ลำเอียง	4.50	.62	ค่อนข้างมาก	(4)
5.รู้จักควบคุมอารมณ์ให้มั่นคง	4.43	.72	ค่อนข้างมาก	(5)
6.ร่าเริงแจ่มใสมีอารมณ์ขัน	4.30	.95	ค่อนข้างมาก	(7)
7.มีความมั่นคงในตนเองและเป็นผู้นำที่ดี	4.43	.72	ค่อนข้างมาก	(5)
รวม	4.47	.60	ค่อนข้างมาก	

จากตารางที่ 4.17 ผลการประเมินปัจจัยป้อนเข้าของหลักสูตรศึกษาศาสตรมหาบัณฑิต ด้านคุณลักษณะของอาจารย์ผู้สอน กรณีคุณลักษณะส่วนตัว จากความเห็นของนักศึกษาปัจจุบัน ในภาพรวม มีผลอยู่ในระดับค่อนข้างมาก (\bar{X} = 4.47) และเมื่อพิจารณาเป็นรายชื่อ พบว่า การไม่มีอคติต่อผู้เรียน การประพฤติตนเป็นแบบอย่างที่ดี และมีความสุขภาพอ่อนโยน มีผลประเมินอยู่ในระดับมาก (\bar{X} = 4.60, 4.53 และ 4.53) ตามลำดับ ส่วนข้ออื่นๆ มีผลการประเมินอยู่ในระดับค่อนข้างมาก

ตารางที่ 4.18 ผลการประเมินปัจจัยป้อนเข้าของหลักสูตร ด้านเอกสารสื่อและแหล่งค้นคว้า
เป็นรายตัวตามความเห็นของนักศึกษาปัจจุบัน (n = 30)

เอกสารสื่อและแหล่งค้นคว้า	\bar{X}	S.D.	ผลการประเมิน	อันดับ
ก. เอกสาร/สื่อ				
1.เอกสารประกอบการสอนสอดคล้องกับหลักสูตร	4.16	.53	ค่อนข้างมาก	(1)
2.เอกสารและสื่อการเรียนมีความทันสมัย	4.06	.69	ค่อนข้างมาก	(3)
3.เอกสารประกอบการเรียนมีความเหมาะสม	4.10	.84	ค่อนข้างมาก	(2)
รวม	4.11	.59	ค่อนข้างมาก	
ข. แหล่งค้นคว้า				
1.ห้องสมุดมีหนังสือเพียงพอต่อการค้นคว้า	4.03	.88	ค่อนข้างมาก	(3)
2.คอมพิวเตอร์และอินเทอร์เน็ตได้ค้นคว้าเพียงพอ	4.03	.99	ค่อนข้างมาก	(3)
3.สื่อเทคโนโลยีเพื่อการศึกษาที่มีความทันสมัย	4.20	.71	ค่อนข้างมาก	(1)
4.การบริการสื่อเทคโนโลยีเพื่อการค้นคว้ามีความสะดวก	4.13	.81	ค่อนข้างมาก	(2)
รวม	4.10	.76	ค่อนข้างมาก	

จากตารางที่ 4.18 ผลการประเมินปัจจัยป้อนเข้าของหลักสูตรศึกษาศาสตรมหาบัณฑิต
ด้านเอกสาร สื่อ และแหล่งค้นคว้า ตามความเห็นของนักศึกษาปัจจุบัน พบว่า ในภาพรวม และราย
ข้อมีผลการประเมินอยู่ในระดับ ค่อนข้างมาก

ตารางที่ 4.19 ผลการประเมินปัจจัยป้อนเข้าของหลักสูตร ด้านค่าใช้จ่ายเป็นรายข้อ ตามความเห็น
ของนักศึกษาปัจจุบัน (n = 30)

ค่าใช้จ่าย	\bar{X}	S.D.	ผลการประเมิน	อันดับ
1.การมีงบประมาณสนับสนุนการจัดกิจกรรมการเรียนการสอน	3.66	1.12	ค่อนข้างมาก	(3)
2.ความเหมาะสมของค่าใช้จ่ายตลอดหลักสูตร	3.90	.92	ค่อนข้างมาก	(2)
3.มีทุนการศึกษาสนับสนุนแก่ผู้รับ	4.03	.85	ค่อนข้างมาก	(1)
รวม	3.86	.90	ค่อนข้างมาก	

จากตารางที่ 4.19 ผลการประเมินปัจจัยป้อนเข้าของหลักสูตร ด้านค่าใช้จ่าย ตามความเห็นของนักศึกษาปัจจุบัน พบว่า ในภาพรวมและรายข้อ มีผลอยู่ในระดับค่อนข้างมาก โดยมีค่าเฉลี่ยของคะแนนจากสูงที่สุดและรองลงมา คือ การมีทุนสนับสนุนการศึกษาให้แก่ผู้เรียน ความเหมาะสมของค่าใช้จ่ายตลอดหลักสูตร และการมีงบประมาณสนับสนุนการจัดกิจกรรมการเรียนการสอน (\bar{X} = 4.03, 3.90 และ 3.66) ตามลำดับ

กล่าวโดยสรุป ผลวิเคราะห์การประเมินปัจจัยป้อนเข้าของหลักสูตร ตามความเห็นของนักศึกษาปัจจุบัน พบดังนี้

(1.) ผลการประเมินปัจจัยป้อนเข้าของหลักสูตร ด้านโครงสร้างและองค์ประกอบหลักสูตร กรณีวัตถุประสงค์หลักสูตร พบว่า การนำหลักคุณธรรมไปใช้ในการจัดการศึกษามีผลการประเมินอยู่ในระดับมาก ส่วนข้ออื่นๆ มีผลการประเมินอยู่ในระดับค่อนข้างมากทุกข้อ โดยมีข้อที่มีค่าเฉลี่ยของคะแนนต่ำที่สุด คือ สามารถวิจัยและพัฒนาความรู้ทางการจัดการศึกษามัยใหม่

(2.) ผลการประเมินปัจจัยป้อนเข้า ด้านโครงการสร้างและองค์ประกอบหลักสูตร กรณีสาระการเรียนรู้รายข้อ พบว่า การเน้นให้ผู้เรียนดำรงชีวิตร่วมกับผู้อื่นอย่างมีความสุข มีผลการประเมินอยู่ในระดับ มาก ส่วนข้ออื่นๆ มีผลการประเมินอยู่ในระดับค่อนข้างมากทุกข้อ

(3.) ผลการประเมินปัจจัยป้อนเข้าของหลักสูตรด้านคุณลักษณะของอาจารย์ กรณีการเรียนการสอน พบว่า เรื่อง ความรับผิดชอบในการสอน การตรงต่อเวลา และความรู้ความสามารถ

ในวิชาที่สอน มีผลการประเมินอยู่ในระดับมาก ส่วนข้ออื่นๆ มีการประเมินอยู่ในระดับค่อนข้างมากทุกข้อ ส่วนข้อที่มีค่าเฉลี่ยของคะแนนต่ำที่สุด คือ ความสามารถด้านการใช้เทคโนโลยีการสอน

(4.) ผลการประเมินปัจจัยป้อนเข้าของหลักสูตร ด้านคุณลักษณะของอาจารย์ผู้สอน กรณีคุณลักษณะส่วนตัวเป็นรายข้อ พบว่า เรื่อง การไม่อคติต่อผู้เรียน การประพฤติตนเป็นแบบอย่างที่ดี และความสุภาพอ่อนโยน มีผลประเมินอยู่ในระดับมาก ส่วนตัวอื่นๆ มีผลการประเมินอยู่ในระดับค่อนข้างมากทุกข้อ

(5.) ผลการประเมินปัจจัยป้อนเข้าของหลักสูตรด้านเอกสารสื่อและแหล่งค้นคว้ามีการประเมินอยู่ในระดับค่อนข้างมากทุกข้อ

(6.) ผลการประเมินปัจจัยป้อนเข้าของหลักสูตรด้านค่าใช้จ่าย พบว่า มีผลการประเมินอยู่ในระดับค่อนข้างมากทุกข้อ เรียงลำดับ คือ การมีทุนสนับสนุนการศึกษาแก่ผู้เรียน ความเหมาะสมของค่าใช้จ่ายตลอดหลักสูตรและมีงบประมาณสนับสนุนการจัดกิจกรรมการเรียนการสอน ตามลำดับ

2.2.3 ผลวิเคราะห์การประเมินปัจจัยป้อนเข้าของหลักสูตรรายด้านและรายข้อ ตามความเห็นของอาจารย์ผู้สอน มีผลดังรายละเอียดในตารางที่ 4.20-4.22

ตารางที่ 4.20 ผลการประเมินปัจจัยป้อนเข้าของหลักสูตร ด้านโครงสร้างและองค์ประกอบหลักสูตร
กรณีวัตถุประสงค์ของหลักสูตรเป็นรายข้อ ตามความเห็นของอาจารย์ผู้สอน (n = 8)

โครงสร้างหลักสูตรกรณีวัตถุประสงค์	\bar{X}	S.D.	ผลการประเมิน	อันดับ
1. มีความรู้รอบและรู้ลึกในศาสตร์การจัดการ การศึกษา	4.37	.51	ค่อนข้างมาก	(2)
2. เข้าใจหลักและความสำคัญของการศึกษา	4.37	.51	ค่อนข้างมาก	(2)
3. นำหลักคุณธรรมไปใช้ในการจัดการการศึกษา	4.50	.53	ค่อนข้างมาก	(1)
4. สามารถพัฒนาการศึกษาให้สอดคล้องกับ พ.ร.บ.การศึกษาแห่งชาติ	4.37	.51	ค่อนข้างมาก	(2)
5. สามารถวิจัยและพัฒนาความรู้ทางการจัดการ การศึกษาศูนย์ใหม่	3.25	.88	ปานกลาง	(8)
6. สามารถพัฒนาคุณธรรมในการจัดการ การศึกษา	4.12	.64	ค่อนข้างมาก	(6)
7. สามารถวิเคราะห์นโยบายในระบบการศึกษา ไทย	3.87	.64	ปานกลาง	(7)
8. มีความรู้ในการพัฒนาระบบการประกัน คุณภาพ	4.25	1.03	ค่อนข้างมาก	(5)
รวม	4.14	.39	ค่อนข้างมาก	

จากตารางที่ 4.20 ผลการประเมินปัจจัยป้อนเข้าของหลักสูตร ด้านโครงสร้างและองค์ประกอบหลักสูตร กรณีวัตถุประสงค์ของหลักสูตร ตามความเห็นของอาจารย์ผู้สอนมีผลอยู่ในระดับค่อนข้างมากทั้งผลในภาพรวม และรายข้อ โดยข้อที่มีค่าเฉลี่ยของคะแนนสูงที่สุด และรองลงมา คือ การนำหลักคุณธรรมไปใช้ในการจัดการการศึกษา การมีความรู้ลึกและรู้รอบในศาสตร์การจัดการศึกษา การเข้าใจหลักและความสำคัญของการศึกษา และสามารถพัฒนาการศึกษาให้สอดคล้องกับ พ.ร.บ.การศึกษาแห่งชาติ (\bar{X} = 4.50, 4.37, 4.37 และ 4.37) ตามลำดับ ส่วนข้อที่มี

คะแนนการประเมินต่ำที่สุด คือ สามารถวิจัยและพัฒนาความรู้ทางการจัดการศึกษามัธยมศึกษาใหม่ มีผลประเมินในระดับปานกลาง ($\bar{X}= 3.25$)

ตารางที่ 4.21 ผลการประเมินปัจจัยป้อนเข้าของหลักสูตร ด้าน โครงสร้างและองค์ประกอบหลักสูตร กระบวนการเรียนรู้ของหลักสูตรเป็นรายชื่อ ตามความเห็นของอาจารย์ผู้สอน (n = 8)

โครงสร้างหลักสูตรกระบวนการเรียนรู้	\bar{X}	S.D.	ผลการประเมิน	อันดับ
1.สาระการเรียนรู้สอดคล้องกับวัตถุประสงค์หลักสูตร	4.50	.53	ค่อนข้างมาก	(1)
2.เนื้อหาหลักสูตรทันสมัยเหมาะสมกับสถานการณ์ปัจจุบัน	4.12	.35	ค่อนข้างมาก	(5)
3.เป็นความรู้พื้นฐานการศึกษาต่อระดับสูงขึ้น	4.00	.53	ค่อนข้างมาก	(6)
4.เน้นให้ผู้เรียนดำรงชีวิตร่วมกับผู้อื่นอย่างมีความสุข	4.25	.46	ค่อนข้างมาก	(3)
5.ลำดับเนื้อหาและกิจกรรมสอดคล้องต่อเนื่องไม่สับสน	4.00	.75	ค่อนข้างมาก	(6)
6.เนื้อหาวิชาที่เรียนน่าสนใจ	4.25	.46	ค่อนข้างมาก	(3)
7.เนื้อหาวิชาที่เรียนเข้าใจง่าย	4.00	.00	ค่อนข้างมาก	(6)
8.กำหนดชั่วโมงเรียนเหมาะสมกับเนื้อหา	4.37	.74	ค่อนข้างมาก	(2)
รวม	4.18	.29	ค่อนข้างมาก	

จากตารางที่ 4.21 ผลการประเมินปัจจัยป้อนเข้าของหลักสูตร ด้าน โครงสร้างและองค์ประกอบหลักสูตร กระบวนการเรียนรู้เป็นรายชื่อ ตามความเห็นของอาจารย์ผู้สอนมีผลการประเมินอยู่ในระดับค่อนข้างมาก ทั้งภาพรวมและรายชื่อ โดยชื่อที่มีค่าเฉลี่ยของคะแนนสูงที่สุดและรองลงมา คือ สาระหลักสูตรสอดคล้องกับวัตถุประสงค์ของหลักสูตร กำหนดชั่วโมงเรียนเหมาะสม และเนื้อหาวิชาที่เรียนน่าสนใจ ($\bar{X}= 4.50, 4.37$ และ 4.25) ตามลำดับ ส่วนชื่อที่มีค่าเฉลี่ยของคะแนนต่ำกว่าชื่ออื่นๆ คือ เป็นความรู้พื้นฐานศึกษาต่อระดับสูงขึ้น

ตารางที่ 4.22 ผลการประเมินปัจจัยป้อนเข้าของหลักสูตร ด้านคุณลักษณะของผู้เรียนเป็นรายชื่อ ตามความเห็นของอาจารย์ผู้สอน (n = 8)

คุณลักษณะของอาจารย์ผู้สอนกรณีการเรียนการสอน	\bar{X}	S.D.	ผลการประเมิน	อันดับ
1. มีความรอบรู้ในพื้นฐานการศึกษา	3.37	.51	ปานกลาง	(11)
2. มีประสิทธิภาพการทำงานในสถานศึกษา	3.37	.74	ปานกลาง	(11)
3. มีความรู้ความสามารถในการเรียนการสอน	3.50	.75	ค่อนข้างมาก	(10)
4. มีความรู้ในงานที่ปฏิบัติอยู่	3.87	.64	ค่อนข้างมาก	(7)
5. มีความซื่อสัตย์สุจริต	4.12	.99	ค่อนข้างมาก	(4)
6. ยึดมั่นในหลักการปฏิบัติงานด้วยความอดทนจนงาน บรรลุเป้าหมาย	4.00	.53	ค่อนข้างมาก	(5)
7. มีมนุษยสัมพันธ์ที่ดีต่ออาจารย์ผู้สอน	4.75	.46	มาก	(1)
8. ได้รับการยอมรับจากผู้สอนและเพื่อนร่วมงาน	4.25	.46	มาก	(3)
9. มีสุขภาพร่างกายที่แข็งแรง	4.37	.51	ค่อนข้างมาก	(2)
10. เข้าร่วมกิจกรรมต่างๆของสถาบัน	3.87	.64	ค่อนข้างมาก	(7)
11. มีความสัมพันธ์ที่ดีกับอาจารย์ที่ปรึกษาวิชาการ	4.00	.53	ค่อนข้างมาก	(5)
12. มีความพร้อมด้านทุนทรัพย์ที่จะใช้เป็นค่าเล่าเรียน	3.62	.51	ค่อนข้างมาก	(9)
รวม	3.92	.33	ค่อนข้างมาก	

จากตารางที่ 4.22 ผลการประเมินปัจจัยป้อนเข้าของหลักสูตรด้านคุณลักษณะของผู้เรียนเป็นรายชื่อ ตามความเห็นของอาจารย์ผู้สอน ทุกข้อมีผลการประเมินอยู่ในระดับค่อนข้างมาก ยกเว้นเรื่อง การมีความรอบรู้ในพื้นฐานการศึกษา และการมีประสิทธิภาพในการทำงานในสถานศึกษา มีผลประเมินอยู่ในระดับปานกลาง (\bar{X} = 3.37 เท่ากัน) ส่วนการมีมนุษยสัมพันธ์ที่ดีต่ออาจารย์ผู้สอนมีผลการประเมินในระดับมาก (\bar{X} = 4.75)

โดยสรุป ผลวิเคราะห์การประเมินปัจจัยป้อนเข้าของหลักสูตรเป็นรายชื่อ ตามความเห็นของอาจารย์ผู้สอนดังนี้

(1.) ผลการประเมินวัตถุประสงค์ของหลักสูตร มีผลอยู่ในระดับค่อนข้างมากทั้งผลในภาพรวมและรายข้อ โดยข้อที่มีค่าเฉลี่ยของคะแนนสูงสุด และรองลงมา คือ การนำหลักคุณธรรมไปใช้ในการจัดการศึกษา การมีความรู้ลึกและรู้รอบในศาสตร์การจัดการศึกษา การเข้าใจหลักและความสำคัญของการศึกษา และสามารถพัฒนาการศึกษาให้สอดคล้องกับ พ.ร.บ. การศึกษาแห่งชาติ ส่วนข้อที่มีผลการประเมินมีค่าเฉลี่ยของคะแนนต่ำที่สุด คือ สามารถวิจัยและพัฒนาความรู้ทางการจัดการศึกษาสมัยใหม่

(2.) ผลการประเมินสาระการเรียนรู้ของหลักสูตร มีผลอยู่ในระดับค่อนข้างมาก ทั้งในภาพรวมและในรายข้อ โดยข้อที่มีค่าเฉลี่ยของคะแนนสูงสุดและรองลงมา คือ สาระหลักสูตรสอดคล้องกับวัตถุประสงค์ของหลักสูตร กำหนดชั่วโมงเรียนเหมาะสม และเนื้อหาวิชาที่เรียนน่าสนใจ ส่วนข้อที่มีค่าเฉลี่ยของคะแนนต่ำกว่า ข้ออื่นๆ คือ การใช้เนื้อหาวิชาเป็นความรู้พื้นฐานศึกษาต่อระดับสูงขึ้น การลำดับเนื้อหาและกิจกรรมและความเข้าใจง่ายของเนื้อหาวิชา

(3.) ผลการประเมินคุณลักษณะผู้เรียน มีผลอยู่ในระดับค่อนข้างมาก ทั้งในภาพรวมและรายข้อ ยกเว้นเรื่อง ความมีมนุษยสัมพันธ์ที่ดีต่ออาจารย์ผู้สอน มีผลประเมินอยู่ในระดับมาก ส่วนข้อที่ว่ามีความรอบรู้ในพื้นฐานการศึกษาและมีประสบการณ์การทำงานในสถานศึกษา มีผลการประเมินอยู่ในระดับปานกลาง

ส่วนที่ 3 ผลการวิเคราะห์ข้อมูลกระบวนการจัดการศึกษา (Process) ของหลักสูตรประกอบด้วย

3.1 ผลวิเคราะห์การประเมินกระบวนการจัดการศึกษาของหลักสูตร ตามความเห็นของกลุ่มตัวอย่าง ในภาพรวม จำแนกตามประเภทกลุ่มตัวอย่าง ได้แก่

3.1.1 ผลวิเคราะห์การประเมินกระบวนการจัดการศึกษาของหลักสูตรในภาพรวมตามความเห็นของมหาบัณฑิตหรือผู้สำเร็จการศึกษา มีผลดังรายละเอียดในตารางที่ 4.27

ตารางที่ 4.23 ผลการประเมินกระบวนการจัดการศึกษาของหลักสูตร ในภาพรวม ตามความเห็นของ
มหาบัณฑิตหรือผู้สำเร็จการศึกษา (n=10)

รายการประเมิน	\bar{X}	S.D.	ผลการประเมิน	อันดับ
1.การคัดเลือกผู้เรียน	3.87	.64	ค่อนข้างมาก	(4)
2.การลงทะเบียนเรียน	3.57	.79	ค่อนข้างมาก	(8)
3.การปฐมนิเทศ	3.70	.82	ค่อนข้างมาก	(7)
4.การจัดประสบการณ์การเรียนรู้				
• การสัมมนา	3.82	.58	ค่อนข้างมาก	(6)
• การศึกษาด้วยตนเอง	4.07	.46	ค่อนข้างมาก	(3)
• การจัดการเรียนการสอน	3.81	.47	ค่อนข้างมาก	(5)
5.การให้คำปรึกษา (วิทยานิพนธ์/สารนิพนธ์)	4.50	.52	ค่อนข้างมาก	(1)
6.การวัดและประเมินผลการเรียน	4.25	.49	ค่อนข้างมาก	(2)
รวม	3.97	.39	ค่อนข้างมาก	

จากตารางที่ 4.23 พบว่า มหาบัณฑิตหรือผู้สำเร็จการศึกษามีความเห็นว่าเป็นภาพรวม
กระบวนการจัดการศึกษา มีผลอยู่ในระดับค่อนข้างมาก ($\bar{X}=4.23$) และเพื่อพิจารณาเป็นรายประเด็น
ของการประเมินพบว่า ทุกด้านมีผลอยู่ในระดับค่อนข้างมาก โดยมี ด้านการให้คำปรึกษาของ
คณาจารย์ ด้านการวัดประเมินผลการเรียน และด้านจัดประสบการณ์การเรียนรู้ ด้านการให้
คำปรึกษาค้นคว้าด้วยตนเอง มีค่าเฉลี่ยของคะแนนผลการประเมินสูงที่สุดและรองลงมา ($\bar{X}=4.50$,
4.25 และ 4.07) ตามลำดับ ส่วนด้านที่มีค่าเฉลี่ยของคะแนนการประเมินต่ำที่สุดและรองลงมาคือ
ด้านการลงทะเบียนเรียน ($\bar{X}=3.57$) และด้านการปฐมนิเทศการศึกษา ($\bar{X}=3.70$) ตามลำดับ

3.1.2 ผลวิเคราะห์การประเมินกระบวนการศึกษาของหลักสูตร ในภาพรวม ตาม
ความเห็นของนักศึกษาปัจจุบัน มีผลดังรายละเอียดในตารางที่ 4.24

ตารางที่ 4.24 ผลการประเมินกระบวนการจัดการศึกษาของหลักสูตร ในภาพรวม ตามความเห็นของ
นักศึกษาปัจจุบัน (n=30)

รายการประเมิน	\bar{X}	S.D.	ผลการประเมิน	อันดับ
1.การคัดเลือกผู้เรียน	4.03	.66	ค่อนข้างมาก	(6)
2.การลงทะเบียนเรียน	4.01	.68	ค่อนข้างมาก	(7)
3.การปฐมนิเทศ	3.90	.68	ค่อนข้างมาก	(8)
4.การจัดประสบการณ์การเรียนรู้				
• การสัมมนา	4.24	.62	ค่อนข้างมาก	(3)
• การศึกษาด้วยตนเอง	4.24	.59	ค่อนข้างมาก	(3)
• การจัดการเรียนการสอน	4.21	.57	ค่อนข้างมาก	(5)
5.การให้คำปรึกษา	4.46	.70	ค่อนข้างมาก	(1)
6.การวัดและประเมินผลการเรียน	4.32	.64	ค่อนข้างมาก	(2)
รวม	4.20	.50	ค่อนข้างมาก	

จากตารางที่ 4.24 พบว่านักศึกษาปัจจุบันมีความเห็นว่าในภาพรวม กระบวนการจัดการศึกษามีผลอยู่ในระดับค่อนข้างมาก ($\bar{X}=4.17$) เมื่อพิจารณาเป็นรายประเด็นของการประเมิน พบว่าทุกด้านอยู่ในระดับค่อนข้างมาก โดยมีด้านการให้คำปรึกษาของคณาจารย์ ด้านการวัดและประเมินผลการเรียน และด้านการจัดประสบการณ์เรียนรู้ ด้านการจัดการเรียนการสอนแบบสัมมนา และการให้ศึกษาค้นคว้าด้วยตนเอง มีค่าเฉลี่ยของคะแนนสูงที่สุดและรองลงมา ($\bar{X}=4.46, 4.34$ และ 4.24) ตามลำดับ ส่วนด้านที่มีค่าเฉลี่ยของคะแนนต่ำที่สุดและรองลงมาคือด้านการปฐมนิเทศนักศึกษา ($\bar{X}=3.90$) และด้านการลงทะเบียนเรียน ($\bar{X}=4.01$) ตามลำดับ

3.1.3 ผลวิเคราะห์การประเมินกระบวนการศึกษาของหลักสูตรในภาพรวม ตามความเห็นของอาจารย์ผู้สอนมีผลดังรายละเอียดในตารางที่ 4.25

ตารางที่ 4.25 ผลการประเมินกระบวนการจัดการศึกษาของหลักสูตรในภาพรวมตามความคิดเห็น
ของอาจารย์ผู้สอน (n=8)

รายการประเมิน	\bar{X}	S.D.	ผลการประเมิน	อันดับ
1.การจัดประสบการณ์การเรียนรู้				
● การสัมมนา	4.05	.50	ค่อนข้างมาก	(3)
● การศึกษาด้วยตนเอง	3.95	.65	ค่อนข้างมาก	(4)
● การจัดการเรียนการสอน	4.41	.46	ค่อนข้างมาก	(1)
2.การวัดและประเมินผลการเรียน	4.39	.35	ค่อนข้างมาก	(2)
รวม	4.25	.36	ค่อนข้างมาก	

จากตารางที่ 4.25 พบว่า อาจารย์ผู้สอนมีความเห็นว่าในภาพรวมกระบวนการจัดการศึกษาของหลักสูตรศึกษาศาสตรมหาบัณฑิตมีผลอยู่ในระดับค่อนข้างมาก ($\bar{X}=4.25$) และเมื่อพิจารณาเป็นรายประเด็นของการประเมินพบว่า กระบวนการจัดการศึกษา ทุกๆด้านอยู่ในระดับค่อนข้างมาก โดยมีด้านการจัดประสบการณ์การเรียนรู้เกี่ยวกับการจัดการสัมมนา มีค่าเฉลี่ยของคะแนนสูงที่สุดและรองลงมา ($\bar{X}=4.41$, 4.39 และ 4.05) ตามลำดับ ส่วนด้านการกำหนดให้นักศึกษาแสวงหาความรู้ด้วยตนเองมีค่าเฉลี่ยของคะแนนต่ำที่สุด ($\bar{X}=3.95$)

กล่าวโดยสรุป ผลการวิเคราะห์ข้อมูลกระบวนการจัดการศึกษาของหลักสูตร ในภาพรวม ตามความเห็นของกลุ่มตัวอย่าง พบดังนี้

(1.) มหาวิทยาลัยหรือผู้สำเร็จการศึกษา เห็นว่า กระบวนการจัดการศึกษามีผลอยู่ในระดับค่อนข้างมากทั้งในภาพรวมและรายด้าน โดยมีด้านการให้คำปรึกษา (วิทยานิพนธ์/สารนิพนธ์) ของอาจารย์ ด้านการวัดและประเมินผลการเรียนด้านการจัดประสบการณ์การเรียนรู้และด้านการให้ศึกษาค้นคว้าด้วยตนเอง มีค่าเฉลี่ยของคะแนนการประเมินสูงที่สุดและรองลงมาตามลำดับ ส่วนด้านที่มีคะแนนผลการประเมินต่ำที่สุดคือด้านการลงทะเบียนเรียน

(2.) นักศึกษาปัจจุบันเห็นว่า กระบวนการจัดการศึกษามีผลการประเมินอยู่ในระดับค่อนข้างมากทั้งในภาพรวมและรายด้าน โดยด้านที่มีค่าเฉลี่ยของคะแนนผลการประเมินสูงที่สุด

และรองลงมาคือ การให้คำปรึกษา(วิทยานิพนธ์/สารนิพนธ์) การวัดและประเมินผลการเรียน การจัด
ประสบการณ์การเรียนรู้เกี่ยวกับการสัมมนาและการให้ศึกษาค้นคว้าด้วยตนเองตามลำดับ

(3.) อาจารย์ผู้สอน เห็นว่า กระบวนการจัดการศึกษามีผลการประเมินอยู่ในระดับ
ค่อนข้างมากทั้งในภาพรวมและรายด้าน โดยการจัดการเรียนการสอน การวัดและการประเมินผล
การเรียนและการสัมมนามีค่าเฉลี่ยของผลคะแนนการประเมินสูงที่สุดและรองลงมาตามลำดับ

**3.2 ผลวิเคราะห์การประเมินกระบวนการจัดการศึกษาของหลักสูตร ตามความเห็นของกลุ่ม
ตัวอย่าง ด้วยทั้งจำแนกตาม และรายชื่อ ตามประเภทกลุ่มต้องทำได้แก่**

3.2.1 ผลวิเคราะห์การประเมินกระบวนการจัดการศึกษาของหลักสูตรรายด้าน และ
รายชื่อ ตามความเห็นของมหาบัณฑิตหรือผู้สำเร็จการศึกษามีผลดังรายละเอียดในตารางที่
4.26 - 4.29

ตารางที่ 4.26 ผลการประเมินกระบวนการจัดการศึกษาของหลักสูตรกรณีการคัดเลือกผู้เรียน
การลงทะเบียนเรียนและการปฐมนิเทศเป็นรายข้อตามความเห็นของมหาบัณฑิต
หรือผู้สำเร็จการศึกษา (n=10)

กระบวนการจัดการศึกษาของหลักสูตร	\bar{X}	S.D.	ผลการประเมิน	อันดับ
การคัดเลือกผู้เรียน				
1.ความชัดเจนของการประชาสัมพันธ์หรือประกาศรับสมัคร	3.70	.67	ค่อนข้างมาก	(3)
2.ความเหมาะสมของระยะเวลากำหนดการรับสมัคร	4.00	.81	ค่อนข้างมาก	(1)
3.กระบวนการรับสมัครสะดวกและรวดเร็ว	4.00	.81	ค่อนข้างมาก	(1)
4.ความเหมาะสมของเอกสารและใบสมัคร				
รวม	3.87	.64	ค่อนข้างมาก	
การลงทะเบียนเรียน				
1.ความชัดเจนของคำชี้แจงขั้นตอนและวิธีการลงทะเบียน	3.60	.69	ค่อนข้างมาก	(3)
2.ความเหมาะสมของวิชาที่จัดให้ลงทะเบียน	3.70	.82	ค่อนข้างมาก	(1)
3.ความเหมาะสมของระยะเวลาการลงทะเบียน	3.70	.94	ค่อนข้างมาก	(1)
4.ความถูกต้อง (ไม่ผิดพลาด) ในการลงทะเบียน	3.30	1.15	ปานกลาง	(4)
รวม	3.57	.79	ค่อนข้างมาก	
การปฐมนิเทศ				
1.ความเหมาะสมของระยะเวลาการปฐมนิเทศ	3.60	.84	ค่อนข้างมาก	(3)
2.ประโยชน์ของกลุ่มการปฐมนิเทศ	3.60	.84	ค่อนข้างมาก	(3)
3.การพบปะเพื่อนนักศึกษาในวันปฐมนิเทศ	3.70	1.08	ค่อนข้างมาก	(2)
4.การนำสาระจากการปฐมนิเทศไปใช้ประโยชน์เพื่อ นักศึกษา	3.90	.73	ค่อนข้างมาก	(1)
รวม	3.70	.82	ค่อนข้างมาก	

จากตารางที่ 4.26 ผลการประเมินกระบวนการจัดการศึกษาของหลักสูตร กรณีการคัดเลือกผู้เรียนตามความเห็นของมหาบัณฑิตหรือสำเร็จการศึกษาในภาพรวมและรายข้อทุกข้อ (ยกเว้นการลงทะเบียนข้อ 4) มีผลอยู่ในระดับค่อนข้างมาก เช่นเดียวกับผลการประเมินกระบวนการลงทะเบียนเรียนและการปฐมนิเทศ โดย ค่าเฉลี่ยของคะแนน กระบวนการคัดเลือกผู้เรียนที่มีค่าสูงที่สุดคือ ความรวดเร็วของกระบวนการรับสมัครและความเหมาะสมของเอกสารและใบสมัคร ($\bar{X}=4.00$ เท่ากัน) ค่าเฉลี่ยของคะแนนการประเมินกระบวนการลงทะเบียนที่มีค่าสูงที่สุด คือ ความเหมาะสมของวิชาที่จัดให้ลงทะเบียน และระยะเวลาการลงทะเบียน ($\bar{X}=3.70$ เท่ากัน) ส่วนกระบวนการปฐมนิเทศ ข้อที่มีค่าเฉลี่ยของผลการประเมินสูงที่สุด คือ การนำสาระจากการปฐมนิเทศไปใช้ประโยชน์เพื่อการศึกษา ($\bar{X}=3.90$)

สำหรับข้อที่มีค่าเฉลี่ยผลการประเมินต่ำที่สุดด้านการคัดเลือกผู้เรียนคือความชัดเจนของการประชาสัมพันธ์หรือการประกาศรับสมัคร ($\bar{X}=3.70$) ด้านการลงทะเบียนเรียนคือความถูกต้องในการลงทะเบียนเรียน ($\bar{X}=3.30$ ซึ่งอยู่ในระดับปานกลาง) และด้านการปฐมนิเทศ คือ ความเหมาะสมของระยะเวลาและประโยชน์ของกลุ่มการปฐมนิเทศ ($\bar{X}=3.60$ เท่ากัน)

ตารางที่ 4.27 ผลการประเมินกระบวนการจัดการศึกษาของหลักสูตรด้านการจัดประสบการณ์การเรียนรู้ กรณี การสัมมนา การศึกษาด้านตนเอง และการจัดการเรียนการสอนเป็นรายข้อตามความเห็นของมหาบัณฑิตหรือผู้สำเร็จการศึกษา ($n=10$)

การจัดประสบการณ์การเรียนรู้	\bar{X}	S.D.	ผลการประเมิน	อันดับ
การสัมมนา				
1.การจัดกลุ่มอภิปรายของนักศึกษา	3.77	.44	ค่อนข้างมาก	(3)
2.การจุดประกายเพื่อนำไปสู่หัวข้อการสัมมนา	3.66	.70	ค่อนข้างมาก	(5)
3.การแสดงความคิดเห็นเชิงอภิปราย	3.88	.78	ค่อนข้างมาก	(2)
4.การสรุปผลจากการสัมมนา	4.00	.70	ค่อนข้างมาก	(1)
5.การแลกเปลี่ยนประสบการณ์	3.77	.66	ค่อนข้างมาก	(3)
รวม	3.82	.58	ค่อนข้างมาก	

ตารางที่ 4.27 ผลการประเมินกระบวนการจัดการศึกษาของหลักสูตรด้านการจัดประสบการณ์การเรียนรู้ ทัศน การสัมมนา การศึกษาด้านตนเอง และการจัดการเรียนการสอนเป็นรายข้อ ตามความเห็นของมหาบัณฑิตหรือผู้สำเร็จการศึกษา (n=10) (ต่อ)

การจัดประสบการณ์การเรียนรู้	\bar{X}	S.D.	ผลการประเมิน	อันดับ
การศึกษาด້วยตนเอง				
1.การค้นคว้าและหาข้อมูลเพิ่มเติม	4.11	.33	ค่อนข้างมาก	(1)
2.การกำหนดเวลาในการปฏิบัติการเรียนรู้ด้วยตนเอง	4.11	.60	ค่อนข้างมาก	(1)
3.การซักถามอาจารย์ผู้สอนเมื่อมีข้อสงสัย	4.00	.70	ค่อนข้างมาก	(3)
รวม	4.07	.46	ค่อนข้างมาก	
การจัดการเรียนการสอน				
1.วิชาที่เปิดสอนหลากหลายผู้เรียนสามารถเลือกเรียนได้ตามความสมัครใจ	3.22	.44	ค่อนข้างมาก	(6)
2.วิชาที่เปิดสอนตรงความต้องการของผู้เรียน	3.55	1.01	ค่อนข้างมาก	(5)
3.วิชาที่เปิดสอนสอดคล้องกับวัตถุประสงค์หลักสูตร	3.88	.78	ค่อนข้างมาก	(3)
4.ส่งเสริมให้ผู้เรียนแก้ปัญหาโดยใช้ความรู้ ความสามารถจากการเรียน	3.88	.60	ค่อนข้างมาก	(3)
5.เน้นให้ผู้เรียนแสดงความคิดเห็นและรับฟังความคิดเห็น	4.00	.50	ค่อนข้างมาก	(2)
6.สามารถนำความรู้ไปประยุกต์ใช้ให้เกิดประโยชน์ในชีวิตการทำงาน	4.33	.70	ค่อนข้างมาก	(1)
รวม	3.81	.47	ค่อนข้างมาก	

จากตารางที่ 4.27 ผลการประเมินกระบวนการจัดการศึกษาของหลักสูตร ทัศน การสัมมนา การศึกษาค้นคว้าด้านตนเองและการจัดการเรียนการสอน ตามความเห็นของมหาบัณฑิตหรือผู้สำเร็จการศึกษาในภาพรวมและรายข้อ มีผลการประเมินอยู่ในระดับค่อนข้างมากทุกด้านและทุกข้อ โดยกระบวนการสัมมนา ข้อที่มีค่าเฉลี่ยของผลการประเมินสูงที่สุดคือ การสรุปผลการ

สัมมนา ($\bar{X}= 4.00$) กระบวนการศึกษาด้วยตนเองคือ การค้นคว้าและหาข้อมูลเพิ่มเติมและการกำหนดเวลาในการเรียนรู้ด้วยตนเอง ($\bar{X}=4.11$ เท่ากัน) และด้านกระบวนการจัดการเรียนการสอนคือสามารถนำความรู้ไปประยุกต์ใช้ให้เกิดประโยชน์ในชีวิตการทำงาน ($\bar{X}= 4.33$) สำหรับข้อที่มีค่าเฉลี่ยของผลการประเมินต่ำที่สุด ด้านกระบวนการสัมมนาคือ การจุดประกายเพื่อนำไปสู่หัวข้อการสัมมนา ($\bar{X}=3.66$) ด้านกระบวนการศึกษาด้วยตนเองคือ การซักถามอาจารย์ผู้สอนเมื่อมีข้อสงสัย ($\bar{X}=4.00$) และด้านการจัดการเรียนการสอนคือ วิชาที่เปิดสอนหลากหลายผู้เรียนสามารถเลือกเรียนได้ตามความสมัครใจ ($\bar{X}=3.22$)

ตารางที่ 4.28 ผลการประเมินกระบวนการจัดการศึกษาของหลักสูตรด้านการให้คำปรึกษา (วิทยานิพนธ์/สารนิพนธ์) เป็นรายชื่อ ตามความเห็นของมหาบัณฑิตหรือผู้สำเร็จการศึกษา (n=10)

การให้คำปรึกษา (วิทยานิพนธ์/สารนิพนธ์)	\bar{X}	S.D.	ผลการประเมิน	อันดับ
1.อาจารย์ที่ปรึกษาเอาใจใส่ดูแลและให้ข้อเสนอแนะที่เป็นประโยชน์	4.60	.51	มาก	(2)
2.อาจารย์ติดตามความก้าวหน้างานวิทยานิพนธ์/สารนิพนธ์	4.50	.70	ค่อนข้างมาก	(4)
	4.10	.99	ค่อนข้างมาก	(5)
3.มีการอธิบายข้อสงสัยโดยชี้แจงแนวทางการแก้ไขชัดเจนเข้าใจง่าย	4.60	.51	มาก	(2)
4.อาจารย์ให้ความสะดวกในการนัดหมายเพื่อให้คำปรึกษา	4.70	.48	มาก	(1)
5.อาจารย์ที่ปรึกษาและนักศึกษามีปฏิสัมพันธ์ที่ดีต่อกัน				
รวม	4.50	.52	ค่อนข้างมาก	

จากตารางที่ 4.28 ผลการประเมินกระบวนการจัดการศึกษาของหลักสูตร ด้านกระบวนการให้คำปรึกษา (วิทยานิพนธ์/สารนิพนธ์) ตามความเห็นของมหาบัณฑิตหรือผู้สำเร็จการศึกษา มีผลการประเมินภาพรวม อยู่ในระดับค่อนข้างมาก ($\bar{X}=4.50$) เมื่อพิจารณารายข้อพบว่าเรื่อง อาจารย์ที่ปรึกษาและนักศึกษามีปฏิสัมพันธ์ต่อกัน อาจารย์ที่ปรึกษาเอาใจใส่ดูแลและให้ข้อเสนอแนะที่เป็นประโยชน์และอาจารย์ให้ความสะดวกในการนัดหมายเพื่อให้คำปรึกษา มีผลการประเมินอยู่ในระดับมาก ($\bar{X}=4.70, 4.60$ และ 4.60) ส่วนข้อที่เหลือมีผลการประเมินอยู่ในระดับค่อนข้างมาก

ตารางที่ 4.29 ผลการประเมินกระบวนการจัดการศึกษาของหลักสูตรด้านการวัดและประเมินผลการเรียนรู้เป็นรายข้อ ตามความเห็นของมหาบัณฑิตหรือผู้สำเร็จการศึกษา (n=10)

การวัดและประเมินผลการเรียน	\bar{X}	S.D.	ผลการประเมิน	อันดับ
1.ความเหมาะสมของการวัดและประเมินผล	4.40	.51	ค่อนข้างมาก	(1)
2.การวัดและประเมินผลรายวิชาตรงตามเนื้อหาที่เรียน	4.40	.51	ค่อนข้างมาก	(1)
3.มีการกำหนดเกณฑ์การวัดและประเมินผลไว้ชัดเจนเหมาะสม	4.30	.67	ค่อนข้างมาก	(4)
4.ผู้เรียนมีส่วนร่วมกำหนดเกณฑ์ค่าน้ำหนักของคะแนนรายวิชา	3.70	.67	ค่อนข้างมาก	(7)
5.ข้อสอบเน้นการคิดวิเคราะห์และนำไปประยุกต์ใช้ในการทำงาน	4.40	.51	ค่อนข้างมาก	(1)
6.กระบวนการสอบมีความยุติธรรมและเชื่อถือได้	4.30	.67	ค่อนข้างมาก	(4)
7.การตัดสินผลสอบมีความเที่ยงตรง	4.30	.82	ค่อนข้างมาก	(4)
รวม	4.25	.49	ค่อนข้างมาก	

จากตารางที่ 4.29 ผลการประเมินกระบวนการวัดผลการศึกษาของหลักสูตร ด้านการวัดและประเมินผลการเรียน ตามความเห็นของมหาบัณฑิตหรือผู้สำเร็จการศึกษาในภาพรวมและในรายชื่ออยู่ในระดับค่อนข้างมาก โดยข้อที่มีค่าเฉลี่ยของคะแนนสูงสุดคือ ความเหมาะสมของการวัดและประเมินผล การวัดและประเมินผลรายวิชาตรงตามเนื้อหาที่เรียนและข้อสอบเน้นการคิดวิเคราะห์และนำไปประยุกต์ใช้ในการทำงาน ($\bar{X}=4.40$ เท่ากัน) ส่วนข้อที่มีค่าเฉลี่ยของคะแนนต่ำที่สุดคือ ผู้เรียนมีส่วนร่วมกำหนดเกณฑ์ คำนำหนักของคะแนนรายวิชา ($\bar{X}=3.70$)

โดยสรุป ผลวิเคราะห์การประเมินกระบวนการศึกษาของหลักสูตรรายด้านและรายชื่อตามความเห็นของมหาบัณฑิตหรือผู้สำเร็จการศึกษาพบดังนี้

(1.) การคัดเลือกผู้เรียน มีผลการประเมินอยู่ในระดับค่อนข้างมากทั้งรายด้านและรายชื่อ โดยเฉพาะกระบวนการรับสมัครสะดวกรวดเร็วเอกสารและใบสมัครมีความเหมาะสมมีค่าเฉลี่ยของคะแนนสูงสุด ส่วนความชัดเจนของการประชาสัมพันธ์หรือประกาศรับสมัครมีค่าเฉลี่ยของคะแนนต่ำที่สุด

(2.) การลงทะเบียนเรียน มีผลการประเมินอยู่ในระดับค่อนข้างมาก ทั้งรายด้านและรายชื่อ ยกเว้นความถูกต้อง (ไม่ผิดพลาด) ในการลงทะเบียนมีผลประเมินระดับปานกลาง ส่วนข้อที่มีผลการประเมินสูงสุดคือ ความเหมาะสมของวิชาที่ให้ลงทะเบียนและความเหมาะสมของระยะเวลาลงทะเบียน

(3.) การปฐมนิเทศ มีผลการประเมินอยู่ในระดับค่อนข้างมากทั้งรายด้านและรายชื่อ โดยข้อที่มีคะแนนผลการประเมินสูงสุดและรองลงมาคือ การนำสาระจากการปฐมนิเทศไปใช้ประโยชน์เรื่องการศึกษา การได้พบปะเพื่อนนักศึกษาในวันปฐมนิเทศตามลำดับ

(4.) การสัมมนา มีผลการประเมินอยู่ในระดับค่อนข้างมาก ทั้งในรายด้านและรายชื่อ โดยข้อที่มีคะแนนผลการประเมินสูงสุดและรองลงมาคือ การสรุปผลการสัมมนา และการได้แสดงความคิดเห็นในเชิงอภิปราย ส่วนข้อที่มีคะแนนผลการประเมินต่ำที่สุดคือ การจุดประกายเพื่อนำไปสู่หัวข้อการสัมมนา

(5.) การศึกษาค้นคว้าด้วยตนเองมีผลการประเมินอยู่ในระดับค่อนข้างมาก ทั้งรายด้านและรายชื่อ

(6.) การจัดการเรียนการสอน มีผลการประเมินอยู่ในระดับค่อนข้างมากทั้งรายด้านและรายข้อยกเว้น เรื่องวิชาที่เปิดสอนหลากหลายผู้เรียนสามารถเลือกเรียนได้ตามความสนใจ มีผลการประเมินอยู่ในระดับปานกลางโดยข้อที่ใช้ค่าเฉลี่ยของคะแนนประเมินสูงที่สุดและรองลงมา คือสามารถนำความรู้ไปประยุกต์ใช้ให้เกิดประโยชน์ในชีวิตการทำงานและเน้นให้ผู้เรียนแสดงความคิดเห็นและรับฟังความคิดเห็นตามลำดับ

(7.) การให้คำปรึกษา มีผลการประเมินในรายด้านและอยู่ในระดับค่อนข้างมาก ส่วนผลการประเมินรายข้อเรื่องอาจารย์ที่ปรึกษาและนักศึกษามีปฏิสัมพันธ์ที่ดีต่อกัน อาจารย์ที่ปรึกษาเอาใจใส่ดูแลให้ข้อเสนอแนะที่เป็นประโยชน์และอาจารย์ให้ความสะดวกในการนัดหมายเพื่อให้คำปรึกษา มีผลการประเมินอยู่ในระดับมาก ส่วนที่เหลือมีผลการประเมินอยู่ในระดับค่อนข้างมาก

(8.) การวัดและประเมินผลการเรียน มีผลการประเมินอยู่ในระดับค่อนข้างมาก ทั้งในรายด้านและรายข้อ ข้อที่มีค่าเฉลี่ยของคะแนนการประเมินสูงที่สุดเท่ากัน 3 ข้อ คือ ความเหมาะสมของการวัดและประเมินผล การวัดและประเมินผลรายวิชาตรงตามเนื้อหาที่เรียนและข้อสอบเน้นการศึกษาวิเคราะห์และนำไปประยุกต์ใช้ในการทำงาน

3.2.2 ผลวิเคราะห์การประเมินกระบวนการจัดการศึกษาของหลักสูตร รายด้านและรายข้อตามความเห็นของนักศึกษาปัจจุบัน มีผลดังรายละเอียดในตารางที่ 4.30 - 4.33

ตารางที่ 4.30 ผลการประเมินกระบวนการจัดการศึกษาของหลักสูตร กรณีการคัดเลือกผู้เรียน และ การปฐมนิเทศเป็นรายข้อตามความเห็นของนักศึกษาปัจจุบัน (n = 30)

กระบวนการจัดการศึกษาของหลักสูตร	\bar{X}	S.D.	ผลการประเมิน	อันดับ
การคัดเลือกผู้เรียน				
1.ความชัดเจนของการประชาสัมพันธ์หรือประกาศรับ	3.60	.85	ค่อนข้างมาก	(4)
สมัคร	4.03	.80	ค่อนข้างมาก	(3)
2.ความเหมาะสมของระบบเวลากำหนดการรับสมัคร	4.20	.80	ค่อนข้างมาก	(2)
3.กระบวนการรับสมัครสะดวกและรวดเร็ว	4.30	.74	ค่อนข้างมาก	(1)
4.ความเหมาะสมของเอกสารและใบสมัคร				
รวม	4.03	.66	ค่อนข้างมาก	
การลงทะเบียนเรียน				
1.ความชัดเจนของคำชี้แจงขั้นตอนและวิธีการลงทะเบียน	4.03	.76	ค่อนข้างมาก	(3)
2.ความเหมาะสมของวิชาที่จัดให้ลงทะเบียน	4.10	.80	ค่อนข้างมาก	(1)
3.ความเหมาะสมของระยะเวลาการลงทะเบียน	4.10	.75	ค่อนข้างมาก	(1)
4.ความถูกต้อง (ไม่ผิดพลาด) ในการลงทะเบียน	3.83	1.40	ค่อนข้างมาก	(4)
รวม	4.01	.68	ค่อนข้างมาก	
การปฐมนิเทศ				
1.ความเหมาะสมของระยะเวลาการปฐมนิเทศ	3.76	.85	ค่อนข้างมาก	(4)
2.ประโยชน์ของกลุ่มการปฐมนิเทศ	3.83	.83	ค่อนข้างมาก	(3)
3.การพบปะเพื่อนนักศึกษาในวันปฐมนิเทศ	4.13	.81	ค่อนข้างมาก	(1)
4.การนำสาระจากการปฐมนิเทศไปใช้ประโยชน์เพื่อ	3.90	.75	ค่อนข้างมาก	(2)
การศึกษา				
รวม	3.90	.68	ค่อนข้างมาก	

จากตารางที่ 4.30 ผลการประเมินกระบวนการจัดการศึกษาของหลักสูตร ตรีการคัดเลือกผู้เรียน การลงทะเบียนเรียน และการปฐมนิเทศ ตามความเห็นของนักศึกษาปัจจุบัน มีผลประเมินดังนี้

(1.) กระบวนการคัดเลือกผู้เรียน มีผลการประเมินในภาพรวมอยู่ในระดับค่อนข้างมาก ($\bar{X}=4.03$) เมื่อพิจารณารายข้อพบว่าทุกข้อมีผลการประเมินอยู่ในระดับค่อนข้างมาก โดยข้อที่มีค่าเฉลี่ยของคะแนนสูงที่สุดคือ ความเหมาะสมของเอกสารการสมัคร ($\bar{X}=4.30$) ข้อที่มีค่าเฉลี่ยของคะแนนต่ำที่สุดคือ ความชัดเจนของการประชาสัมพันธ์ประกาศรับสมัคร ($\bar{X}=3.60$)

(2.) กระบวนการลงทะเบียนเรียน มีผลการประเมินในภาพรวมอยู่ในระดับค่อนข้างมาก ($\bar{X}=4.01$) เมื่อพิจารณารายข้อพบว่า มีผลการประเมินระดับค่อนข้างมากทุกข้อ ข้อที่มีค่าเฉลี่ยของคะแนนสูงที่สุดคือ ตามความเหมาะสมของวิชาที่จัดให้ลงทะเบียน และความเหมาะสมของระยะเวลาการลงทะเบียน ($\bar{X}=4.10$ เท่ากัน) ส่วนข้อที่มีค่าเฉลี่ยของคะแนนต่ำที่สุดคือ ความถูกต้องในการลงทะเบียน ($\bar{X}=3.83$)

(3.) กระบวนการปฐมนิเทศ มีผลการประเมินในภาพรวมอยู่ในระดับค่อนข้างมาก ($\bar{X}=3.90$) เมื่อพิจารณาตามรายข้อพบว่า มีผลการประเมินค่อนข้างมากทุกข้อ ข้อที่มีค่าเฉลี่ยของคะแนนสูงที่สุดคือ การพบปะเพื่อนนักศึกษาในวันปฐมนิเทศ ($\bar{X}=4.13$) ส่วนข้อที่มีค่าเฉลี่ยของคะแนนต่ำที่สุดคือ ความเหมาะสมของระยะเวลาปฐมนิเทศ ($\bar{X}=3.76$)

ตารางที่ 4.31 ผลการประเมินกระบวนการจัดการศึกษาของหลักสูตรด้านการจัดประสบการณ์การ

เรียนรู้ ตรีการสัมมนา การศึกษาด้วยตนเอง และการจัดการเรียนการสอนเป็นรายข้อ ตามความเห็นของนักศึกษาปัจจุบัน ($n = 30$)

การจัดประสบการณ์การเรียนรู้	\bar{X}	S.D.	ผลการประเมิน	อันดับ
การสัมมนา				
1.การจัดกลุ่มอภิปรายของนักศึกษา	4.20	.61	ค่อนข้างมาก	(4)
2.การจุดประกายเพื่อนำไปสู่หัวข้อการสัมมนา	4.10	.64	ค่อนข้างมาก	(5)
3.การแสดงความคิดเห็นเชิงอภิปราย	4.26	.73	ค่อนข้างมาก	(2)
4.การสรุปผลจากการสัมมนา	4.23	.77	ค่อนข้างมาก	(3)
5.การแลกเปลี่ยนประสบการณ์	4.36	.66	ค่อนข้างมาก	(1)
รวม	4.24	.62	ค่อนข้างมาก	
การศึกษาด้วยตนเอง				
1.การค้นคว้าและหาข้อมูลเพิ่มเติม	4.30	.65	ค่อนข้างมาก	(2)
2.การกำหนดเวลาในการปฏิบัติการเรียนรู้ด้วยตนเอง	4.20	.66	ค่อนข้างมาก	(3)
3.การซักถามอาจารย์ผู้สอนเมื่อมีข้อสงสัย	4.23	.67	ค่อนข้างมาก	(1)
รวม	4.24	.59	ค่อนข้างมาก	
การจัดการเรียนการสอน				
1.วิชาที่เปิดสอนหลากหลายผู้เรียนตามการเลือกเรียนได้ตามความสมัครใจ	4.00	.69	ค่อนข้างมาก	(6)
2.วิชาที่เปิดสอนตรงความต้องการของผู้เรียน	4.03	.71	ค่อนข้างมาก	(5)
3.วิชาที่เปิดสอนสอดคล้องกับวัตถุประสงค์หลักสูตร	4.20	.66	ค่อนข้างมาก	(3)
4.ส่งเสริมให้ผู้เรียนแก้ปัญหาโดยใช้ความรู้ความสามารถจากการเรียน	4.23	.62	ค่อนข้างมาก	(3)
5.เน้นให้ผู้เรียนแสดงความคิดเห็นและรับฟังความคิดเห็น	4.43	.62	ค่อนข้างมาก	(1)
6.สามารถนำความรู้ไปประยุกต์ใช้ให้เกิดประโยชน์ในชีวิตการทำงาน	4.40	.62	ค่อนข้างมาก	(2)
รวม	4.21	.57	ค่อนข้างมาก	

จากตารางที่ 4.31 ผลการประเมินกระบวนการจัดการศึกษาของหลักสูตรด้านการจัด
ประสบการณ์การเรียนรู้ ทัศนคติการสัมมนา การศึกษาค้นคว้าด้วยตนเองและการจัดการเรียนการสอน
เป็นรายข้อ ตามความเห็นของนักศึกษาปัจจุบันมีดังนี้

(1.) กระบวนการสัมมนา มีผลการประเมินในภาพรวมอยู่ในระดับค่อนข้างมาก
($\bar{X}=4.24$) เมื่อพิจารณาเป็นรายข้อพบว่า ทุกข้อมีผลการประเมินอยู่ในระดับค่อนข้างมาก โดยข้อที่มี
ค่าเฉลี่ยของคะแนนสูงที่สุดและรองลงมาคือ การได้แลกเปลี่ยนประสบการณ์ ($\bar{X}=4.36$) และการได้
แสดงความคิดเห็นเชิงอภิปราย ($\bar{X}=4.26$) ตามลำดับ ส่วนข้อที่มีค่าเฉลี่ยของคะแนนต่ำที่สุดคือ การ
จุดประกายเพื่อนำไปสู่หัวข้อการสัมมนา ($\bar{X}=4.10$)

(2.) กระบวนการศึกษาค้นคว้าด้วยตนเอง มีผลการประเมินในภาพรวมอยู่ในระดับ
ค่อนข้างมาก ($\bar{X}=4.24$) และมีผลประเมินค่อนข้างมาเป็นรายข้อทุกข้อ ข้อที่มีค่าเฉลี่ยของคะแนนสูง
ที่สุดคือ การได้ซักถามอาจารย์ผู้สอนเมื่อมีข้อสงสัย ($\bar{X}=4.23$)

(3.) กระบวนการจัดการเรียนการสอน มีผลการประเมินในภาพรวมอยู่ในระดับ
ค่อนข้างมาก ($\bar{X}=4.21$) และทุกข้อมีผลการประเมินอยู่ในระดับค่อนข้างมาก โดยข้อที่มีค่าเฉลี่ยของ
คะแนนสูงที่สุดและรองลงมาคือ เน้นให้ผู้เรียนแสดงความคิดเห็นและรับฟังความคิดเห็น ($\bar{X}=4.40$)
ตามลำดับ ข้อที่มีค่าเฉลี่ยของคะแนนต่ำที่สุดคือ วิชาที่เปิดสอนหลากหลายผู้เรียนสามารถเลือกเรียน
ได้ตามความสมัครใจ ($\bar{X}=4.00$)

ตารางที่ 4.32 ผลการประเมินกระบวนการจัดการศึกษาของหลักสูตรด้านการให้คำปรึกษา
(วิทยานิพนธ์/สารนิพนธ์) เป็นรายชื่อตามความคิดเห็นของนักศึกษาปัจจุบัน (n = 30)

การให้คำปรึกษา (วิทยานิพนธ์/สารนิพนธ์)	\bar{X}	S.D.	ผลการประเมิน	อันดับ
1.อาจารย์ที่ปรึกษาเอาใจใส่ดูแลและให้ข้อเสนอแนะที่เป็นประโยชน์	4.41	.71	ค่อนข้างมาก	(4)
2.อาจารย์ติดตามความก้าวหน้างานวิทยานิพนธ์/สารนิพนธ์	4.45	.72	ค่อนข้างมาก	(2)
3.มีการอธิบายข้อสงสัยโดยชี้แจงแนวทางการแก้ไขชัดเจนเข้าใจง่าย	4.41	.77	ค่อนข้างมาก	(4)
4.อาจารย์ให้ความสะดวกในการนัดหมายเพื่อให้คำปรึกษา	4.45	.83	ค่อนข้างมาก	(2)
5.อาจารย์ที่ปรึกษาและนักศึกษามีปฏิสัมพันธ์ที่ดีต่อกัน	4.58	.65	มาก	(1)
รวม	4.46	.70	ค่อนข้างมาก	

จากตารางที่ 4.32 ผลการประเมินกระบวนการจัดการศึกษาของหลักสูตรด้านการให้คำปรึกษา (วิทยานิพนธ์/สารนิพนธ์) เป็นรายชื่อ ตามความเห็นของนักศึกษาปัจจุบันพบว่า มีผลการประเมินในภาพรวมอยู่ในระดับค่อนข้างมาก ($\bar{X}=4.46$) และเมื่อพิจารณาเป็นรายชื่อพบว่า ทุกข้อมีผลการประเมินอยู่ในระดับค่อนข้างมาก ยกเว้นเรื่อง อาจารย์ที่ปรึกษาและนักศึกษามีปฏิสัมพันธ์ที่ดีต่อกัน มีผลการประเมินอยู่ในระดับมาก ($\bar{X}=4.58$) โดยข้อที่มีค่าเฉลี่ยสูงรองลงมาคือ อาจารย์ติดตามความก้าวหน้างานวิทยานิพนธ์/สารนิพนธ์และอาจารย์ให้ความสะดวกในการนัดหมายเพื่อให้คำปรึกษา ($\bar{X}=4.45$ เท่ากัน)

ตารางที่ 4.33 ผลการประเมินกระบวนการจัดการศึกษาของหลักสูตร ด้านการวัดและประเมินผล
การเรียนเป็นรายชื่อตามความเห็นของนักศึกษาปัจจุบัน (n = 30)

การวัดและประเมินผลการเรียน	\bar{X}	S.D.	ผลการประเมิน	อันดับ
1.ความเหมาะสมของการวัดและประเมินผล	4.36	.66	ค่อนข้างมาก	(3)
2.การวัดและประเมินผลรายวิชาตรงตามเนื้อหาที่เรียน	4.40	.67	ค่อนข้างมาก	(2)
3.มีการกำหนดเกณฑ์การวัดและประเมินผลได้ชัดเจน เหมาะสม	4.36	.76	ค่อนข้างมาก	(3)
4.ผู้เรียนมีส่วนร่วมกำหนดเกณฑ์ค่าน้ำหนักของคะแนน รายวิชา	4.10	.84	ค่อนข้างมาก	(7)
5.ข้อสอบเน้นการคิดวิเคราะห์และนำไปประยุกต์ใช้ใน การทำงาน	4.50	.62	ค่อนข้างมาก	(1)
6.กระบวนการสอบมีความยุติธรรมและเชื่อถือได้	4.26	.86	ค่อนข้างมาก	(6)
7.การตัดสินผลสอบมีความเที่ยงตรง	4.30	.83	ค่อนข้างมาก	(5)
รวม	4.32	.64	ค่อนข้างมาก	

จากตารางที่ 4.33 ผลการประเมินกระบวนการจัดการศึกษาของหลักสูตรด้านการวัดและประเมินผลการเรียนเป็นรายข้อ ตามความเห็นของนักศึกษาปัจจุบันพบว่ามีผลการประเมินในภาพรวมอยู่ในระดับค่อนข้างมาก โดยข้อที่มีค่าเฉลี่ยของคะแนนสูงที่สุดและรองลงมาคือ ข้อสอบเน้นการคิดวิเคราะห์และนำไปประยุกต์ใช้ในการทำงาน ($\bar{X}=4.50$) และการวัดและประเมินผลรายวิชาตรงตามเนื้อหาที่เรียน ($\bar{X}=4.40$) ตามลำดับ ส่วนข้อที่มีค่าเฉลี่ยของคะแนนที่สุดคือ ผู้เรียนมีส่วนร่วมกำหนดเกณฑ์ค่าน้ำหนักของคะแนนรายวิชา ($\bar{X}=4.10$)

3.2.3 ผลวิเคราะห์การประเมินกระบวนการจัดการศึกษาของหลักสูตร รายด้านและรายข้อ
ตามความเห็นของอาจารย์ผู้สอน มีผลค่ารายละเอียดในตารางที่ 4.34 – 4.35

ตารางที่ 4.34 ผลการประเมินกระบวนการจัดการศึกษาของหลักสูตร ด้านการจัดประสบการณ์

เรียนรู้ กรณีการสัมมนาการศึกษาด้วยตนเอง และการจัดการเรียนการสอนเป็นรายข้อ
ตามความเห็นของอาจารย์ผู้สอน (n=8)

การจัดประสบการณ์การเรียนรู้	\bar{X}	S.D.	ผลการประเมิน	อันดับ
การสัมมนา				
1.การจัดกลุ่มอภิปรายของนักศึกษา	4.00	.53	ค่อนข้างมาก	(3)
2.การจุดประกายเพื่อนำไปสู่หัวข้อการสัมมนา	3.75	.70	ค่อนข้างมาก	(5)
3.การแสดงความคิดเห็นเชิงอภิปราย	4.25	.70	ค่อนข้างมาก	(1)
4.การสรุปผลจากการสัมมนา	4.50	.75	ค่อนข้างมาก	(3)
5.การแลกเปลี่ยนประสบการณ์	4.25	.46	ค่อนข้างมาก	(1)
รวม	4.05	.50	ค่อนข้างมาก	
การศึกษาด้วยตนเอง				
1.การค้นคว้าและหาข้อมูลเพิ่มเติม	3.75	.88	ค่อนข้างมาก	(2)
2.การกำหนดเวลาในการปฏิบัติการเรียนรู้ด้วยตนเอง	3.75	.70	ค่อนข้างมาก	(2)
3.การซักถามอาจารย์ผู้สอนเมื่อมีข้อสงสัย	4.37	.74	ค่อนข้างมาก	(1)
รวม	3.95	.65	ค่อนข้างมาก	
การจัดการเรียนการสอน				
1.วิชาที่เปิดสอนหลากหลายผู้เรียนตามการเลือกเรียนได้ตามความสมัครใจ	4.37	.91	ค่อนข้างมาก	(4)
2.วิชาที่เปิดสอนตรงความต้องการของผู้เรียน	4.37	.51	ค่อนข้างมาก	(4)
3.วิชาที่เปิดสอนสอดคล้องกับวัตถุประสงค์หลักสูตร	4.62	.51	ค่อนข้างมาก	(1)
4.ส่งเสริมให้ผู้เรียนแก้ปัญหาโดยใช้ความรู้ ความสามารถจากการเรียน	4.00	.53	ค่อนข้างมาก	(6)
5. เน้นให้ผู้เรียนแสดงความคิดเห็นและรับฟังความคิดเห็น	4.50	.53	ค่อนข้างมาก	(3)
6. สามารถนำความรู้ไปประยุกต์ใช้ให้เกิดประโยชน์ในชีวิตการทำงาน	4.62	.51	ค่อนข้างมาก	(1)
รวม	4.41	.46	ค่อนข้างมาก	

จากตารางที่ 4.34 ผลการประเมินกระบวนการจัดการศึกษาของหลักสูตรด้านการจัด
ประสบการณ์การเรียนรู้ ทัศนคติการสัมมนา การศึกษาด้วยตนเองและการจัดการเรียนการสอนตาม
ความเห็นของอาจารย์ผู้สอนในภาพรวมและรายข้อ มีผลการประเมินดังนี้

1.) กระบวนการสัมมนาในภาพรวมและรายข้อมีผลการประเมินอยู่ในระดับ
ค่อนข้างมากและ ข้อที่มีค่าเฉลี่ยของผลการสูงที่สุดคือ การแสดงความคิดเห็นเชิงอภิปรายและการ
แลกเปลี่ยนประสบการณ์ ($\bar{X}=4.25$ เท่ากัน) ส่วนข้อที่มีค่าเฉลี่ยของคะแนนต่ำที่สุด คือ การจุด
ประกายเพื่อนำไปสู่ข้อการสัมมนา ($\bar{X}= 3.75$)

2.) กระบวนการสอบด้วยตนเองในภาพรวมและรายข้อมีผลการประเมินอยู่ในระบบ
ค่อนข้างมาก โดยการซักถามอาจารย์ผู้สอนเมื่อมีข้อสงสัยมีค่าเฉลี่ยของคะแนนสูงที่สุด ($\bar{X}=4.37$)

3.) กระบวนการจัดการเรียนการสอน มีผลการประเมินในภาพรวมอยู่ในระดับ
ค่อนข้างมาก ส่วนการประเมินรายข้ออยู่ในระดับค่อนข้างมากขั้นต้น ยกเว้นเรื่องวิชาที่เปิดสอน
สอดคล้องกับวัตถุประสงค์หลักสูตรและสามารถนำความรู้ไปประยุกต์ใช้ให้เกิดประโยชน์ในชีวิต
การทำงานมีผลการประเมินอยู่ในระดับมาก ($\bar{X}=4.62$ เท่ากัน) ส่วนข้อที่มีค่าเฉลี่ยของคะแนนต่ำ
ที่สุดคือ ส่งเสริมให้ผู้เรียนแก้ปัญหาโดยใช้ความรู้ความสามารถจากการเรียน ($\bar{X}=4.00$)

ตารางที่ 4.35 ผลการประเมินกระบวนการจัดการศึกษาของหลักสูตรด้านการวัดและ ประเมิน
ผลการเรียน ตามความเห็นของอาจารย์ผู้สอน (n =8)

การวัดและประเมินผลการเรียน	\bar{X}	S.D.	ผลการประเมิน	อันดับ
1.ความเหมาะสมของการวัดและประเมินผล	4.37	.51	ค่อนข้างมาก	(4)
2.การวัดและประเมินผลรายวิชาตรงตามเนื้อหาที่เรียน	4.50	.53	ค่อนข้างมาก	(2)
3.มีการกำหนดเกณฑ์การวัดและประเมินผลได้ชัดเจน เหมาะสม	4.25	.46	ค่อนข้างมาก	(6)
4.ผู้เรียนมีส่วนร่วมกำหนดเกณฑ์ค่าน้ำหนักของคะแนน รายวิชา	4.00	.53	ค่อนข้างมาก	(7)
5.ข้อสอบเน้นการคิดวิเคราะห์และนำไปประยุกต์ใช้ใน การทำงาน	4.37	.51	ค่อนข้างมาก	(4)
6.กระบวนการสอบมีความยุติธรรมและเชื่อถือได้	4.50	.53	ค่อนข้างมาก	(2)
7.การตัดสินผลสอบมีความเที่ยงตรง	4.75	.46	มาก	(1)
รวม	4.39	.35	ค่อนข้างมาก	

จากตารางที่ 4.35 ผลการประเมินกระบวนการจัดการศึกษาของหลักสูตรด้านการวัดและประเมินผลการเรียนตามความเห็นของอาจารย์ผู้สอนในภาพรวมและรายข้อมีผลอยู่ในระดับค่อนข้างมากทั้งในภาพรวมและรายข้อ ยกเว้นเรื่องการตัดสินผลสอบมีความเที่ยงตรง มีผลการประเมินในระดับมาก (\bar{X} =4.75) โดยเรื่องการวัดและประเมินผลรายวิชาตามเนื้อหาที่เรียน กระบวนการสอนมีความยุติธรรมและเชื่อถือได้ ข้อสอบเน้นการคิดวิเคราะห์และนำไปประยุกต์ใช้ในการทำงานและการวัดและประเมินผลมีความเหมาะสม มีค่าเฉลี่ยของคะแนนสูงที่สุดและรองลงมา (\bar{X} =4.50, 4.50, 4.37 และ 4.37) ตามลำดับ

ส่วนที่ 4 ผลการวิเคราะห์ข้อมูลผลผลิต (Outputs) ของการจัดหลักสูตร ประกอบ

4.1 ผลวิเคราะห์การประเมินผลผลิตของหลักสูตร ด้านคุณลักษณะมหาบัณฑิตตามหลักสูตรและความพึงพอใจในหลักสูตร ตามความเห็นของมหาบัณฑิตหรือผู้สำเร็จการศึกษา มีผลดังรายละเอียดในตารางที่ 4.36

ตารางที่ 4.36 ผลการประเมินผลผลิตของการจัดหลักสูตรด้านคุณลักษณะมหาบัณฑิตตามหลักสูตรและความพึงพอใจหลักสูตร ตามความเห็นของมหาบัณฑิตหรือผู้สำเร็จการศึกษา (n=10)

รายการประเมิน	\bar{X}	S.D.	ผลการประเมิน	อันดับ
1.ความสามารถในการเป็นผู้นำ	4.20	.63	ค่อนข้างมาก	(1)
2.ความรู้ความสามารถในการส่วนและพัฒนาการจัดการศึกษา	4.10	.56	ค่อนข้างมาก	(2)
3.ความสามารถนำความรู้ไปใช้ปฏิบัติงาน	4.00	.66	ค่อนข้างมาก	(4)
4.ความพึงพอใจต่อหลักสูตร	4.10	.87	ค่อนข้างมาก	(2)
รวม	4.10	.63	ค่อนข้างมาก	

จากตารางที่ 4.36 พบว่าผลการประเมินผลผลิตของการจัดหลักสูตรศึกษาศาสตรมหาบัณฑิต เกี่ยวกับคุณลักษณะตามหลักสูตรและความพึงพอใจหลักสูตร ตามความเห็นของมหาบัณฑิตหรือผู้สำเร็จการศึกษาในภาพรวมมีผลอยู่ในระดับค่อนข้างมาก ($\bar{X}=4.10$) เมื่อพิจารณาเป็นรายด้านพบว่าทุกด้านมีผลการประเมินอยู่ในระดับค่อนข้างมาก

4.2 ผลวิเคราะห์การประเมินผลผลิตของหลักสูตร ด้านคุณภาพมหาบัณฑิตตามความเห็นของผู้บังคับบัญชาหรือนายจ้าง มีผลดังรายละเอียดในตารางที่ 4.37

ตารางที่ 4.37 ผลการประเมินผลผลิตของหลักสูตรด้านคุณภาพมหาบัณฑิตตามความเห็นของผู้บังคับบัญชา/นายจ้าง (n=5)

รายการประเมิน	\bar{X}	S.D.	ผลการประเมิน	อันดับ
1. ความรู้ความสามารถของมหาบัณฑิต	4.20	.57	ค่อนข้างมาก	(3)
2. การนำความรู้ไปใช้ของมหาบัณฑิต	4.40	.54	ค่อนข้างมาก	(2)
3. การมีคุณธรรมและจริยธรรม	4.67	.30	มาก	(1)
รวม	4.44	.36	ค่อนข้างมาก	

จากตารางที่ 4.37 พบว่าผู้บังคับบัญชา/นายจ้างของมหาบัณฑิต มีความเห็นว่าคุณภาพผลผลิตของหลักสูตรในภาพรวมมีผลอยู่ในระดับค่อนข้างมาก ($\bar{X}=4.44$) และเมื่อพิจารณาเป็นรายด้านพบว่า ด้านการมีคุณธรรมและจริยธรรมของมหาบัณฑิตซึ่งเป็นผลผลิตของหลักสูตรมีผลอยู่ในระดับมาก ($\bar{X}=4.67$) ส่วนด้านความรู้ความสามารถและการนำความรู้ไปใช้ของมหาบัณฑิต มีผลอยู่ในระดับค่อนข้างมาก ($\bar{X}=4.20$ และ 4.40)

ส่วนที่ 5 ผลการวิเคราะห์ข้อมูลจากแบบสอบถามปลายเปิด เป็นข้อมูลความคิดเห็นและข้อเสนอแนะของกลุ่มตัวอย่าง 4 กลุ่ม มีรายละเอียดดังนี้

ก. ความคิดเห็นและข้อเสนอแนะของมหาบัณฑิตหรือผู้สำเร็จการศึกษา ผลวิเคราะห์มีปรากฏดังตารางที่ 4.38 – 4.39

ตารางที่ 4.38 ความคิดเห็นของมหาบัณฑิตหรือผู้สำเร็จการศึกษาเกี่ยวกับการจัดหลักสูตร

องค์ประกอบและลักษณะความคิดเห็น	จำนวน
1.การใช้สื่อ อุปกรณ์ และแหล่งค้นคว้า	
- มีการใช้สื่อและอุปกรณ์ที่ทันสมัยเหมาะสมกับรูปแบบการจัดการเรียนการสอน	1
- นักศึกษาสามารถเรียนรู้และมีส่วนร่วมในการใช้สื่อ	1
- แหล่งค้นคว้ามีเพียงพอต่อความต้องการของนักศึกษา	1
2.รูปแบบและวิธีการสอนในแต่ละวิชา	
- ในแต่ละวิชา มีรูปแบบการจัดการเรียนการสอนที่หลากหลาย เน้นการคิดเชิงวิเคราะห์	1
- ให้นักศึกษาเรียนรู้กระบวนการกลุ่ม	1
3.การศึกษาดูงาน/ฝึกงานประเมินคุณภาพ	
- เป็นประสบการณ์ที่น่าประทับใจมาก ได้เรียนรู้จากประสบการณ์ตรง เรียนรู้ที่จะแก้ไขปัญหาเฉพาะหน้าและพัฒนาความสัมพันธ์กับเพื่อนๆ ในเชิงการทำงานเป็นทีม	1
4.การนำความรู้ไปใช้ประโยชน์	
- สามารถนำความรู้ไปประยุกต์ใช้ในหน้าที่การงานและงานอื่นๆ ได้	2
- สามารถนำความรู้ไปประยุกต์ใช้ในชีวิตประจำวันทั้งทางตรงและทางอ้อม แม้ความรู้บางด้านจะไม่ได้นำไปใช้ในการทำงาน แต่ก็ช่วยปรับเปลี่ยนทัศนคติในเชิงบวกมากขึ้น/เรียนรู้ที่จะมีชีวิตที่งดงามเพื่อตนเองและสังคม	1
- ได้รับการยอมรับ	1
5.ความก้าวหน้าในอาชีพ	
- ได้รับการปรับอัตราเงินเดือนที่เพิ่มสูงขึ้นตามวุฒิการศึกษาที่ได้รับ	
- ได้รับการแต่งตั้งให้มีหน้าที่รับผิดชอบงานด้านวิชาการ	1

ตารางที่ 4.38 ความคิดเห็นของมหาบัณฑิตหรือผู้สำเร็จการศึกษาเกี่ยวกับการจัดหลักสูตร (ต่อ)

องค์ประกอบและลักษณะความคิดเห็น	จำนวน
6.ความประทับใจที่มีต่อการศึกษาในหลักสูตรฯ	
- หลักสูตรที่ใช้สอนดีมาก	2
- ประทับใจคณาจารย์ และผู้ทรงคุณวุฒิทุกท่านที่เสียสละเวลาในการประสิทธิ์ประสาท วิชาความรู้และดูแลให้คำปรึกษานักศึกษาด้วยความเต็มใจ บุคลากรในมหาวิทยาลัยมีจิตบริการ	1
- นำความรู้ในการทำวิทยานิพนธ์ไปใช้ในการทำงานและได้ถ่ายทอดให้	1
ผู้บังคับบัญชา	

ตารางที่ 4.39 ข้อเสนอแนะของมหาบัณฑิตหรือผู้สำเร็จการศึกษา เกี่ยวกับการจัดหลักสูตร

องค์ประกอบและลักษณะความคิดเห็น	จำนวน
1.การใช้สื่อ อุปกรณ์ และแหล่งค้นคว้า	
- อยากให้มีห้อง internet ประจำที่สาขา	1
- ควรมีแหล่งค้นคว้าในแต่ละอาคารที่มีเปิดสอนปริญญาโท ไม่ต้องไปค้นหาเฉพาะห้องสมุด	1
2.รูปแบบและวิธีการสอนในแต่ละวิชา	
- อยากให้มีการออกภาคสนามมากกว่านี้	1
3.การศึกษาดูงาน/ฝึกงานประเมินคุณภาพ	
- อยากให้มีการฝึกงานและดูงานเพิ่มมากขึ้น	1
- การศึกษาดูงานน้อยไปหน่อยและการฝึกงานประเมินคุณภาพยังไม่ได้เต็มที่	1
- ควรให้มีการศึกษาดูงานในต่างประเทศ	1

ตารางที่ 4.39 ข้อเสนอแนะของมหาบัณฑิตหรือผู้สำเร็จการศึกษา เกี่ยวกับการจัดหลักสูตร (ต่อ)

องค์ประกอบและลักษณะความคิดเห็น	จำนวน
4.ความก้าวหน้าในอาชีพ - สามารถนำความรู้ไปประยุกต์ใช้ในหน้าที่การงานแต่หากมีการอบรมหรือสัมมนา เกี่ยวกับการศึกษาควรให้ศิษย์เก่าได้รับฟังด้วยจะดี	1
5.อื่นๆ - ควรจะมีการประชาสัมพันธ์ให้มากกว่านี้	1

ข.ความคิดเห็นและข้อเสนอแนะของนักศึกษาปัจจุบัน ผลการวิเคราะห์มีปรากฏดังตารางที่

4.40 – 4.41

ตารางที่ 4.40 ความคิดเห็นของนักศึกษาปัจจุบันเกี่ยวกับการจัดหลักสูตร

องค์ประกอบและลักษณะความคิดเห็น	จำนวน
1.การใช้สื่อ อุปกรณ์ และแหล่งค้นคว้า	
- มีการใช้สื่อและอุปกรณ์ที่ทันสมัย	4
- มีแหล่งค้นคว้าที่เอื้อต่อการเรียนรู้	2
- อาจารย์ใช้สื่อในการสอนทุกครั้ง	1
- มีการใช้สื่อและอุปกรณ์ในการจัดกิจกรรมการสอน	2
- อาจารย์บางท่านยังใช้สื่อได้ไม่ดี	1
- เอกสารตำราและวิทยานิพนธ์ยังไม่เพียงพอสำหรับให้ค้นคว้า	3

ตารางที่ 4.40 ความคิดเห็นของนักศึกษาปัจจุบันเกี่ยวกับการจัดหลักสูตร (ต่อ)

องค์ประกอบและลักษณะความคิดเห็น	จำนวน
2. รูปแบบและวิธีการสอนในแต่ละวิชา	
-รูปแบบและวิธีสอนในแต่ละวิชามีความหลากหลาย	3
-วิธีการสอนเน้นผู้เรียนที่กระตุ้นผู้เรียนให้คิดวิเคราะห์ได้มาก	4
-จัดกิจกรรมการเรียนที่กระตุ้นผู้เรียนให้คิดวิเคราะห์ได้มาก	1
-เปิดโอกาสให้ผู้เรียนแสดงความคิดเห็น	2
-จัดการเรียนการสอนให้ผู้เรียนฝึกประสบการณ์นอกเหนือการเรียนในชั้นเรียน	3
-ได้รับความรู้ดีสามารถนำความรู้ไปใช้ในการปฏิบัติงานได้	1
-วิธีการสอนของอาจารย์แต่ละท่านชวนให้น่าติดตาม เอาใจใส่ผู้เรียนอยู่ตลอด	1
-อาจารย์บางท่านมีความรู้มาก แต่ถ่ายทอดได้ไม่ดีเท่าที่ควร	5
3. การศึกษาดูงาน/ฝึกงานประเมินคุณภาพ	
-ได้ฝึกปฏิบัติงานจริงกับสถานศึกษา	1
-มีการเรียนรู้ด้วยตนเองคล้ายฝึกงาน	8
4. การนำความรู้ไปใช้ประโยชน์	
-สามารถนำความรู้ไปใช้ประโยชน์ได้มากและเป็นจริง	5
-สามารถนำความรู้ไปประยุกต์ใช้ในชีวิตประจำวันและการบริหารจัดการในงานที่รับผิดชอบ	1
-สามารถนำความรู้ไปใช้ได้ทันสมัยเหมาะสมกับช่วงเวลา	1
-ได้รับประสบการณ์จากผู้รู้และเคยเป็นผู้บริหาร	1
-ทุกๆ วิชาได้ให้ความรู้ที่เป็นประโยชน์และนำไปใช้ได้จริง	3
5. ความประทับใจที่มีต่อการศึกษาในหลักสูตร	
-จัดหลักสูตรที่สอดคล้องกับความต้องการของผู้เรียน	1
-มีการคัดเลือกผู้สอนที่มีความรู้ความสามารถและเชี่ยวชาญในแต่ละสาขาวิชา	4

ตารางที่ 4.40 ความคิดเห็นของนักศึกษาปัจจุบันเกี่ยวกับการจัดหลักสูตร (ต่อ)

องค์ประกอบและลักษณะความคิดเห็น	จำนวน
- อาจารย์ให้ความอบอุ่นมีความเป็นกันเองมากและให้ความสนใจให้คำแนะนำในการเรียนเป็นอย่างดี	5
- เป็นหลักสูตรที่ดีมากๆ แต่ละวิชามีความทันสมัย ทันต่อเหตุการณ์และฝึกให้คิดวิเคราะห์นำไปใช้ประโยชน์ในการทำงานได้กับ	1
- เพื่อนๆ พี่ๆ ในกลุ่มเป็นกันเอง ประสานงานอาจารย์กับนักศึกษาดีมาก	1
6.อื่นๆ	
- อาจารย์ภายนอกที่เชิญมาสอนได้ดีมากๆ ทำให้ได้ความรู้เพิ่ม	1
- อาจารย์ภายในให้คำปรึกษาแก่นักศึกษาเป็นอย่างดีในทุกเรื่องและมีเวลาให้พบปะให้คำปรึกษาต่อการเข้าพบ	1

ตารางที่ 4.41 ข้อเสนอแนะของนักศึกษาปัจจุบันเกี่ยวกับการจัดหลักสูตร

องค์ประกอบและลักษณะความคิดเห็น	จำนวน
1.การใช้สื่อ อุปกรณ์ และแหล่งค้นคว้า	
- ห้องสมุดควรจัดหาหนังสือใหม่ๆ เอกสารวิทยานิพนธ์ที่เกี่ยวข้องกับการจัดการเรียนของสาขาให้เพียงพอต่อการค้นคว้า	5
- ควรหาหนังสือเพิ่มให้ตรงสาขาวิชา	1
- ควรมีการตรวจเช็คไวรัสในสื่อการสอนคอมพิวเตอร์ของมหาวิทยาลัยสม่ำเสมอ	1
2.รูปแบบและวิธีการสอนในแต่ละวิชา	
- ผู้เรียนควรได้ฝึกประสบการณ์นอกเหนือจากการเรียนในชั้นเรียน	1
3.การศึกษาดูงาน/ฝึกงานประเมินคุณภาพ	
- ควรไปฝึกงานในโรงเรียนกันดารจริงๆ	1

ตารางที่ 4.41 ข้อเสนอแนะของนักศึกษาปัจจุบันเกี่ยวกับการจัดหลักสูตร (ต่อ)

องค์ประกอบและลักษณะความคิดเห็น	จำนวน
- นักศึกษาควรได้ฝึกงานกับหน่วยประเมินจริง (บริษัทที่ทำการประเมิน) จะทำให้เข้าใจได้มาก	3
4.การนำความรู้ไปใช้ประโยชน์	
- ควรปรับเปลี่ยนบางวิชาที่เป็นวิชาเลือก เช่น วิชาภาวะผู้นำ และวิชาการจัดการทรัพยากรบุคคลทางการศึกษาให้เป็นวิชาบังคับ	3
- ควรจัดการเรียนวิชา สถิติและวิจัยไว้เรียนในภาคเรียนเดียวกับการเรียนวิชาที่เป็นวิชาทฤษฎี	1

ก. ความคิดเห็นและข้อเสนอแนะของอาจารย์ผู้สอน ผลการวิเคราะห์มีปรากฏค่าตารางที่ 4.42 – 4.43

ตารางที่ 4.42 ความคิดเห็นและข้อเสนอแนะของอาจารย์ผู้สอนเกี่ยวกับการจัดหลักสูตรด้านการเปลี่ยนแปลงเนื้อหา และรายวิชา

องค์ประกอบและลักษณะความคิดเห็นด้านการเปลี่ยนแปลงเนื้อหา/รายวิชา	จำนวน
1. วิชาพื้นฐาน	
- เหมาะสมดีแล้ว	1
- ควรมีรายวิชาที่เสริมจุดเน้นตามปรัชญาของหลักสูตร	1
- ควรเพิ่มรายวิชาด้านการวิจัยเป็น 2 วิชา คือ วิชาด้านสถิติกับวิชาด้านวิธีการวิจัย	1
เพื่อให้ นักศึกษามีความรู้พื้นฐานเพียงพอในการทำวิทยานิพนธ์ โดยอาจนับหรือไม่นับหน่วยกิต	
2. วิชาบังคับ	
- ควรเน้นทฤษฎีและปฏิบัติควบคู่กัน	1
- ควรเน้นการวิจัยและสถิติเพื่อการวิจัยให้เข้มข้นมากขึ้น	2

ตารางที่ 4.42 ความคิดเห็นและข้อเสนอแนะของอาจารย์ผู้สอนเกี่ยวกับการจัดหลักสูตร
ด้านการเปลี่ยนแปลงเนื้อหา และรายวิชา (ต่อ)

องค์ประกอบและลักษณะความคิดเห็นด้านการเปลี่ยนแปลงเนื้อหา/รายวิชา	จำนวน
3. วิชาเลือก	
- เหมาะสมดีแล้ว	1
- ควรเน้นการสอนงานบุคคล	1
- ควรจัดเป็นกลุ่มที่เหมาะสมกับลักษณะงานที่ผู้เรียนปฏิบัติ และกลุ่มวิชาเหล่านั้น	1
ต้องเสริมสิ่งที่กำหนดในวัตถุประสงค์ของหลักสูตร	
4. วิทยานิพนธ์/สารนิพนธ์	
- ควรเชื่อมโยงกับการเรียนการสอนปกติ	1
- สารนิพนธ์ควรเป็น 6 หน่วยกิตจากเดิมมีเพียง 3 หน่วยกิต	1
5. ข้อเสนอแนะอื่นๆ	
- ในวิชาสัมมนานอกจากจะจัดสัมมนาแล้ว อาจปรับกิจกรรมให้นักศึกษาได้ใช้ไปฝึกงานหรือศึกษาในสถานศึกษาหรือหน่วยงานด้านการศึกษาจริง	1

ตารางที่ 4.43 ความคิดเห็นและข้อเสนอแนะของอาจารย์ผู้สอนเกี่ยวกับการจัดหลักสูตรด้านการจัดกิจกรรมการเรียนการสอน

องค์ประกอบและลักษณะความคิดเห็น	จำนวน
1. การศึกษาดูงาน	
- ควรให้ดูงานภายนอกบ้าง	1
- การศึกษาดูงานควรมีวัตถุประสงค์ชัดเจนว่าจะมุ่งแก้ปัญหาหรือเรียนรู้เรื่องอะไร กลุ่มเป้าหมายใด	1
- ควรศึกษาทั้งงานเดิม/งานใหม่ๆ เพื่อเพิ่มพูนประสบการณ์ทั้ง 2 ด้าน	1
2. เอกสารและตำรา	
- ด้อยอยู่แล้ว	1
- ควรมีตัวอย่างวิทยานิพนธ์/งานวิจัยที่เกี่ยวข้องกับหลักสูตรให้ผู้เรียนได้ค้นคว้า มากขึ้น	1
- ควรเพิ่มตำรา/เอกสารที่เกี่ยวกับหลักสูตรที่เปิดสอน	1
3. การมีส่วนร่วมการจัดกิจกรรม	
- ควรให้นักศึกษาได้มีโอกาสดำเนินการช่วยปฏิบัติงานที่เกี่ยวข้องกับการวิจัยตาม โครงการต่างๆ ของสาขาให้มากยิ่งขึ้น	1

ง. ความคิดเห็นและข้อเสนอแนะของผู้บังคับบัญชา ผลการวิเคราะห์มีปรากฏดังตารางที่ 4.4

ตารางที่ 4.4 ความคิดเห็นและข้อเสนอแนะของผู้บังคับบัญชา หรือนายจ้างเกี่ยวกับหลักสูตร

ความคิดเห็นและข้อเสนอแนะ	จำนวน
- อยากให้สาขามีการประชาสัมพันธ์หลักสูตรมากกว่านี้	1
- ควรมีการวิจัยติดตามผู้สำเร็จการศึกษา	1
- ควรให้นักศึกษาปัจจุบันช่วยประชาสัมพันธ์ให้มีผู้มาเรียนมากขึ้น	2

บทที่ 5

สรุปผล อภิปราย และเสนอแนะ

ในบทนี้จะเป็นการสรุปผลการวิจัย การอภิปรายผล และการเสนอแนะจากผลการวิจัย รายละเอียด มีดังนี้

5.1 สรุปการวิจัย

การวิจัยนี้มีวัตถุประสงค์ทั่วไปคือ เพื่อประเมินผลการจัดหลักสูตรศึกษาศาสตรมหาบัณฑิต สาขาการจัดการศึกษา มหาวิทยาลัยธุรกิจบัณฑิตย์ โดยมีวัตถุประสงค์เฉพาะ 3 ประการคือ

- (1) เพื่อวิเคราะห์และประเมินปัจจัยป้อนเข้าของการจัดหลักสูตร
- (2) เพื่อวิเคราะห์และประเมินกระบวนการจัดหลักสูตร
- (3) เพื่อประเมินผลผลิตของการจัดหลักสูตร

5.2 กรอบหรือขอบเขตการวิจัย

เพื่อประเมินการจัดหลักสูตรประกอบด้วยตัวแปรสำคัญที่ทำการศึกษา 3 ตัวแปรคือ

- 1) ปัจจัยป้อนเข้า (Inputs) ของการจัดหลักสูตรประกอบด้วย
 - 1.1) โครงสร้างและองค์ประกอบของหลักสูตร ได้แก่ วัตถุประสงค์ของหลักสูตรและสาระการเรียนรู้
 - 1.2) คุณลักษณะของนักศึกษา
 - 1.3) คุณลักษณะของอาจารย์ผู้สอน ได้แก่ คุณลักษณะด้านการเรียนการสอนและคุณลักษณะด้านส่วนตัว
 - 1.4) เอกสาร สื่อและแหล่งค้นคว้า
 - 1.5) ค่าใช้จ่าย

2) กระบวนการจัดหลักสูตร (Process) ประกอบด้วย

2.1) การคัดเลือกผู้เรียน

2.2) การลงทะเบียนเรียน

2.3) การปฐมนิเทศ

2.4) การจัดประสบการณ์การเรียนรู้ ได้แก่ การสัมมนา การศึกษาด้านตนเองและ

การจัดการเรียนการสอน

2.5) การให้คำปรึกษา (วิทยานิพนธ์/สารนิพนธ์)

2.6) การวัดและการประเมินผล

3) ผลผลิตของการจัดหลักสูตร (Outputs) ประกอบด้วย

3.1) คุณลักษณะมหาบัณฑิตตามหลักสูตร

3.2) ความรู้ความสามารถของมหาบัณฑิต

3.3) การนำความรู้ไปใช้

3.4) คุณธรรมจริยธรรม

5.3 ระเบียบวิธีการวิจัย

เป็นการวิจัยประเมินผลด้วยรูปแบบการวิจัยเชิงสำรวจ เพื่อประเมินตามความเห็นของกลุ่มตัวอย่างที่เกี่ยวข้องกับการจัดหลักสูตร จากการเลือกมาแบบเจาะจง 4 กลุ่ม คือ มหาบัณฑิตหรือผู้สำเร็จการศึกษา (รุ่น 1-3) นักศึกษาปัจจุบัน อาจารย์ผู้สอนและผู้บังคับบัญชาหรือนายจ้าง กล่าวคือ

1) ผู้ประเมินปัจจัยป้อนเข้าของหลักสูตร ประกอบด้วย มหาบัณฑิตหรือผู้สำเร็จการศึกษา (10 คน) นักศึกษาปัจจุบัน (30 คน) อาจารย์ผู้สอน (8 คน)

2) ผู้ประเมินกระบวนการจัดหลักสูตร ประกอบด้วยกลุ่มตัวอย่าง มหาบัณฑิตหรือผู้สำเร็จการศึกษา (10 คน) นักศึกษาปัจจุบัน (30 คน) อาจารย์ผู้สอน (8 คน) เช่นเดียวผู้ประเมินปัจจัยป้อนเข้าของหลักสูตร

3) ผู้ประเมินผลผลิตของการจัดหลักสูตรประกอบด้วย มหาบัณฑิตหรือผู้สำเร็จการศึกษา (10 คน) และผู้บังคับบัญชาหรือนายจ้าง (5 คน)

เครื่องมือที่ใช้ในการเก็บและรวบรวมข้อมูลเป็นแบบสอบถามจำนวน 4 ชุด เก็บและรวบรวมข้อมูลด้วยการแจกแบบสอบถาม และรับคืนโดยผู้วิจัยและเลขานุการของสาขาการจัดการศึกษา การวิเคราะห์ข้อมูลใช้โปรแกรมคอมพิวเตอร์สำเร็จรูป

5.4 สรุปผลการวิจัย

แบ่งออกเป็น 2 ส่วน คือ ส่วนที่เป็นผลการประเมินตามกรอบแนวคิดในการวิจัยกับส่วนที่เป็นความคิดเห็นและข้อเสนอแนะ

ส่วนที่ 1 ผลการประเมินตามกรอบแนวคิด

1) ผลการประเมินปัจจัยป้อนเข้าของหลักสูตรสรุปได้ดังนี้

1.1 โครงสร้างและองค์ประกอบของหลักสูตร

ก. วัตถุประสงค์ของหลักสูตร พบว่า กลุ่มตัวอย่าง มหาบัณฑิตหรือผู้สำเร็จการศึกษา นักศึกษาปัจจุบันและอาจารย์ผู้สอน ประเมินว่ามีผลอยู่ในระดับค่อนข้างมาก โดยหลักสูตรทำให้ผู้เรียนสามารถพัฒนาการศึกษา ให้สอดคล้องกับพ.ร.บ. การศึกษาแห่งชาติ สามารถพัฒนาคุณธรรมจริยธรรมในการจัดการศึกษา และนำหลักธรรมไปใช้ในการจัดการศึกษา ส่วนความสามารถด้านวิจัย และพัฒนาความรู้ทางการศึกษาสมัยใหม่และความสามารถวิเคราะห์นโยบายในระบบการศึกษาไทย มีผลการประเมินอยู่ในระดับปานกลาง

ข. สาระการเรียนรู้ของหลักสูตร มีผลการประเมินอยู่ในระดับค่อนข้างมากโดยสาระการเรียนรู้ของหลักสูตรที่เรียนเข้าใจง่าย เน้นให้ผู้เรียนดำรงชีวิตร่วมกับผู้อื่นอย่างมีความสุข กำหนดชั่วโมงเรียนเหมาะสมกับเนื้อหา เนื้อหาหลักสูตรทันสมัยเหมาะสมกับสถานการณ์ปัจจุบัน สาระการเรียนรู้สอดคล้องกับเนื้อหาของหลักสูตร และเนื้อหาวิชาที่เรียนน่าสนใจ ส่วนเรื่องการจัดลำดับเนื้อหาและกิจกรรมสอดคล้องต่อเนื่องไม่สับสน มีผลการประเมินอยู่ในระดับปานกลาง

1.2 คุณลักษณะของนักศึกษา (ผู้เรียน)

กลุ่มตัวอย่างอาจารย์ผู้สอนประเมินคุณลักษณะนักศึกษาในภาพรวมอยู่ในระดับค่อนข้างมาก โดยเรื่องความมีมนุษยสัมพันธ์ที่ดีต่ออาจารย์ผู้สอนมีผลการประเมินอยู่ในระดับมากที่สุด รองลงมาคือ การมีสุขภาพร่างกายแข็งแรงได้รับการยอมรับจากผู้สอนและเพื่อนร่วมงาน มีความซื่อสัตย์สุจริตและยึดมั่นในหลักการปฏิบัติงานด้วยความอดทนจนงานบรรลุเป้าหมาย

ส่วนเรื่องความรอบรู้ในพื้นฐานการศึกษาและการมีประสบการณ์ทำงานในสถานศึกษามีผลการประเมินอยู่ในระดับปานกลาง

1.3 คุณลักษณะของอาจารย์ผู้สอน

ก. คุณลักษณะด้านการเรียนการสอน กลุ่มตัวอย่างมหาบัณฑิตหรือผู้สำเร็จการศึกษาและนักศึกษาปัจจุบัน ประเมินคุณลักษณะด้านการจัดการเรียนการสอนของอาจารย์ผู้สอนอยู่ในระดับค่อนข้างมาก โดยมีเรื่อง การให้คำปรึกษาแนะนำการแก้ไขปัญหาข้อสงสัยด้านวิชาการ และส่วนตัว ความเป็นกันเองกับผู้เรียน การตรงต่อเวลา มีความรับผิดชอบในการสอน และการมีความรู้ความสามารถในวิชาที่สอน มีคะแนนเฉลี่ยผลการประเมินอยู่ในระดับมากและค่อนข้างมาก ส่วนข้อนี้มีคะแนนเฉลี่ยผลการประเมินต่ำกว่าข้ออื่นๆ คือ ความสามารถด้านการใช้เทคโนโลยีในการสอน

ข. คุณลักษณะด้านส่วนตัว มีผลการประเมินตามความเห็นของมหาบัณฑิตหรือผู้สำเร็จการศึกษาอยู่ในระดับค่อนข้างมาก แต่มีคุณลักษณะที่มีผลการประเมินอยู่ในระดับมาก คือ มีความสุภาพอ่อนโยน ประพฤติตนเป็นแบบอย่างที่ดี ส่วนความไม่อคติต่อผู้เรียนนั้น มีผลการประเมินจากนักศึกษาปัจจุบัน อยู่ในระดับมาก แต่มีผลการประเมินจากมหาบัณฑิตหรือผู้สำเร็จการศึกษาอยู่ในระดับค่อนข้างมาก ข้อที่มีคะแนนเฉลี่ยผลการประเมินต่ำกว่าข้ออื่นๆ คือ ความร่าเริงแจ่มใสมีอารมณ์ขัน

1.4 เอกสาร สื่อ และแหล่งค้นคว้า

สื่อและแหล่งค้นคว้า ผลการประเมินจากความเห็นของมหาบัณฑิตหรือผู้สำเร็จการศึกษาและนักศึกษาปัจจุบันมีผลการประเมินอยู่ในระดับค่อนข้างมาก ทั้ง 3 เรื่องคือ เอกสาร สอดคล้องกับหลักสูตร สื่อมีความทันสมัย เอกสารประกอบมีความเหมาะสม แต่พบว่าค่าเฉลี่ยของคะแนนผลการประเมินของนักศึกษาปัจจุบันสูงกว่า มหาบัณฑิตหรือผู้สำเร็จการศึกษาทุกประเด็น ส่วนแหล่งค้นคว้าก็มีผลอยู่ในระดับค่อนข้างมากเช่นกัน โดยเห็นว่า สื่อเทคโนโลยีเพื่อการศึกษา มีความทันสมัย มีค่าเฉลี่ยของคะแนนสูงที่สุด

1.5 ค่าใช้จ่าย

ผลการประเมินตามความเห็นของมหาบัณฑิตหรือผู้สำเร็จการศึกษาและนักศึกษา ปัจจุบันอยู่ในระดับค่อนข้างมาก โดยเห็นว่า เรื่องการให้ทุนการศึกษาสนับสนุนแก่ผู้เรียน มีค่าเฉลี่ยของคะแนนผลการประเมินสูงที่สุด รองลงมาคือ ความเหมาะสมของค่าใช้จ่ายตลอดหลักสูตร

2) ผลการประเมินกระบวนการจัดหลักสูตร สรุปได้ดังนี้

2.1 การคัดเลือกผู้เรียน

ผลการประเมินจากความเห็นของมหาบัณฑิตหรือผู้สำเร็จการศึกษาและนักศึกษา ปัจจุบัน มีผลอยู่ในระดับค่อนข้างมาก โดยเฉพาะความเหมาะสมของเอกสารและใบสมัคร และความสะดวกรวดเร็วของกระบวนการรับสมัคร ส่วนประเด็นที่มีคะแนนเฉลี่ยผลการประเมินต่ำกว่าประเด็นอื่นๆ คือ ความชัดเจนของการประชาสัมพันธ์หรือการประกาศรับสมัคร

2.2 การลงทะเบียนเรียน

มีผลการประเมินอยู่ในระดับค่อนข้างมาก โดยเฉพาะวิชาที่จัดให้ลงทะเบียนและระยะเวลาการลงทะเบียนเรียน ส่วนความถูกต้อง (ไม่ผิดพลาด) ในการลงทะเบียนเรียนมีผลการประเมินอยู่ในระดับปานกลาง

2.3 การปฐมนิเทศ

มีผลการประเมินอยู่ในระดับค่อนข้างมาก ข้อที่มีค่าเฉลี่ยของคะแนนผลการประเมินสูง คือ การนำสาระจากการปฐมนิเทศไปใช้ประโยชน์เพื่อการศึกษาและการได้พบปะเพื่อนนักศึกษา

2.4 การจัดประสบการณ์การเรียนรู้

ตามความเห็นของมหาบัณฑิตหรือผู้สำเร็จการศึกษา นักศึกษาปัจจุบันและอาจารย์ผู้สอน มีผลการประเมินดังนี้

2.4.1 การสัมมนา มีผลการประเมินอยู่ในระดับค่อนข้างมาก ข้อที่มีค่าเฉลี่ยของผลการประเมินสูง คือ การได้แลกเปลี่ยนประสบการณ์ การสรุปผลจากการสัมมนาและการได้แสดงความคิดเห็นเชิงอภิปราย ส่วนข้อที่มีค่าเฉลี่ยของผลการประเมินต่ำ คือ การจูงประกายเพื่อนำไปสู่หัวข้อการสัมมนา

2.4.2 การศึกษาค้นคว้าด้วยตนเอง มีผลการประเมินอยู่ในระดับค่อนข้างมาก โดยเฉพาะผู้เรียนสามารถนำความรู้ไปประยุกต์ใช้ให้เกิดประโยชน์ในชีวิตการทำงาน เน้นให้ผู้เรียนแสดงความคิดเห็นและรับฟังความคิดเห็น วิชาที่เปิดสอนสอดคล้องกับวัตถุประสงค์ของหลักสูตร และส่งเสริมให้ผู้เรียนแก้ปัญหาโดยใช้ความรู้ความสามารถจากการเรียน

2.5 การให้คำปรึกษา (วิทยานิพนธ์/สารนิพนธ์)

ตามความเห็นของมหาบัณฑิตหรือผู้สำเร็จการศึกษาและนักศึกษาปัจจุบัน มีผลการประเมินอยู่ในระดับค่อนข้างมากในภาพรวม ส่วนเรื่อง อาจารย์ที่ปรึกษาและนักศึกษามีปฏิสัมพันธ์ที่ดีต่อกัน อาจารย์ที่ปรึกษาเอาใจใส่ดูแลให้ข้อเสนอแนะที่เป็นประโยชน์ มีผลการประเมินอยู่ในระดับมาก คล้ายกับเรื่องการให้ความสะดวกในการนัดหมายเพื่อให้คำปรึกษาของอาจารย์ ข้อที่มีค่าเฉลี่ยของคะแนนการประเมินต่ำกว่าข้ออื่นๆ คือ การอธิบายข้อสงสัยโดยชี้แจงแนวทางการแก้ไขให้เข้าใจง่าย

2.6 การวัดและการประเมินผล

ตามความเห็นของมหาบัณฑิตหรือผู้สำเร็จการศึกษา นักศึกษาปัจจุบันและอาจารย์ผู้สอน มีผลการประเมินอยู่ในระดับค่อนข้างมาก โดยข้อที่มีค่าเฉลี่ยของคะแนนสูงคือ ข้อสอบเน้นการคิดวิเคราะห์การนำที่เรียนไปประยุกต์ใช้ในการทำงาน การวัดและประเมินผลมีความเหมาะสม วัดและประเมินผลงานวิชาการตรงตามเนื้อหาที่เรียน ส่วนข้อที่มีค่าเฉลี่ยของคะแนนต่ำคือ ผู้เรียนมีส่วนร่วมกำหนดเกณฑ์ค่าน้ำหนักของคะแนนรายวิชา

3. ผลการประเมินผลผลิตของการจัดหลักสูตร สรุปได้ดังนี้

3.1 คุณลักษณะของมหาบัณฑิตตามหลักสูตร

จากความเห็นของมหาบัณฑิตหรือผู้สำเร็จการศึกษา และผู้บังคับบัญชาหรือนายจ้าง มีผลการประเมินอยู่ในระดับค่อนข้างมาก โดยเฉพาะความสามารถในการเป็นผู้นำ

3.2 ความรู้ความสามารถของมหาบัณฑิต

มีผลการประเมินอยู่ในระดับค่อนข้างมาก โดยเฉพาะความรู้ความสามารถในการวิจัยและการพัฒนาการจัดการศึกษา

3.3 การนำความรู้ไปใช้

ในการปฏิบัติงาน มีผลการประเมินจากมหาบัณฑิตหรือผู้สำเร็จการศึกษา และผู้บังคับบัญชาหรือนายจ้าง อยู่ในระดับค่อนข้างมาก

3.4 การมีคุณธรรมและจริยธรรม

มีผลการประเมินจากผู้บังคับบัญชาหรือนายจ้างอยู่ในระดับค่อนข้างมาก และมหาบัณฑิตหรือผู้สำเร็จการศึกษามีความพึงพอใจต่อหลักสูตรโดยรวม อยู่ในระดับค่อนข้างมาก

ส่วนที่ 2 ความคิดเห็นและข้อเสนอแนะ ข้อเสนอความคิดเห็นและข้อเสนอแนะจากแบบสอบถามปลายเปิด มีดังนี้

ความคิดเห็นต่อการจัดการหลักสูตร

- 1) มีการใช้สื่อและอุปกรณ์ที่ทันสมัย มีแหล่งค้นคว้าเพื่อการเรียนรู้ แต่เอกสารตำราและวิทยานิพนธ์ ยังไม่พอสำหรับให้ศึกษาค้นคว้า
- 2) รูปแบบและวิธีการเรียนการสอนมีความหลากหลาย วิธีสอนเน้นผู้เรียนเป็นสำคัญ ได้ลงมือปฏิบัติกิจกรรมการเรียน กระตุ้นให้ผู้เรียนได้ศึกษาและวิเคราะห์ ได้รับความรู้และสามารถนำความรู้ไปใช้ในการปฏิบัติงานได้
- 3) สามารถนำความรู้ไปใช้ประโยชน์ได้มากและเป็นจริงในชีวิตประจำวันในงานที่รับผิดชอบ
- 4) การฝึกงาน/ดูงาน ได้ฝึกปฏิบัติงานจริงกับสถานศึกษา
- 5) ความประทับใจ คือ อาจารย์ให้ความอบอุ่น มีความเป็นกันเอง ให้ความสนใจ ให้คำแนะนำในการเรียนอย่างดี เป็นหลักสูตรที่ดี แต่ละวิชาทันสมัย ทันเหตุการณ์ ฝึกให้คิดวิเคราะห์ นำไปใช้ประโยชน์ในการทำงานได้ดี

ข้อเสนอแนะการจัดการหลักสูตร

- 1) ห้องสมุดควรจัดหาหนังสือใหม่ๆ เอกสาร วิทยานิพนธ์ที่เกี่ยวข้องกับการจัดการเรียนการสอนของสาขาให้เพียงพอต่อการค้นคว้า
- 2) ควรเน้นสาระการเรียนรู้เกี่ยวกับการวิจัยและสถิติเพื่อการวิจัยให้เข้มข้นมากขึ้น
- 3) สารนิพนธ์ควรเป็น 6 หน่วยกิต จากเดิมมีเพียง 3 หน่วยกิต

- 4) การศึกษาดูงานควรมีวัตถุประสงค์ชัดเจนและควรได้รับการฝึกปฏิบัติจริง
- 5) ควรปรับเปลี่ยนรายวิชาเลือกเป็นบางวิชาให้เป็นวิชาบังคับ เช่น วิชา ภาวะผู้นำ วิชาการจัดการทรัพยากรบุคคลทางการศึกษา
- 6) ควรให้นักศึกษาปัจจุบันช่วยประชาสัมพันธ์หลักสูตรให้มีผู้มาเรียนมากขึ้น

5.5 อภิปรายผล

1. ผลการประเมินปัจจัยป้อนเข้าของหลักสูตร

1.1 ด้านโครงสร้างและองค์ประกอบของหลักสูตร พบว่า วัตถุประสงค์หลักสูตรมีผลประเมินอยู่ในระดับค่อนข้างมาก โดยเฉพาะวัตถุประสงค์เรื่อง ความสามารถของผู้เรียนที่สอดคล้องกับ พ.ร.บ. การศึกษาแห่งชาติ การเน้นคุณธรรมและจริยธรรมในการจัดการการศึกษา แสดงว่า หลักสูตรที่เปิดสอนในช่วงในการปฏิรูปการศึกษา เป็นหลักสูตรที่ต้องการผลิตและพัฒนาคุณภาพมหาบัณฑิตให้เป็นไปตามเจตนารมณ์ของ พ.ร.บ. การศึกษาแห่งชาติ ส่วนคุณลักษณะหรือสมรรถนะด้านการวิจัย การพัฒนาความรู้ทางการศึกษาสมัยใหม่ และความสามารถในการวิเคราะห์นโยบายในระบบการศึกษาไทย มีผลการประเมินปานกลาง อาจจำเป็นต้องมีการทบทวนสาระหลักสูตร โดยให้ความสำคัญกับประเด็นทั้งสองนี้มากขึ้น เช่น เกี่ยวกับการจัดการเนื้อหา และกิจกรรมการเรียนการสอนให้สอดคล้องต่อเนื่องกัน ตามแนวความคิดของ วิชัย วงศ์ใหญ่ ที่อธิบายถึงจุดมุ่งหมายของการประเมินการนำหลักสูตรไปใช้ (วิชัย วงศ์ใหญ่ 2537) ต่อไป.

1.2 ด้านคุณลักษณะของนักศึกษา (ผู้เรียน) มีผลประเมินอยู่ในระดับค่อนข้างมาก โดยเฉพาะเรื่องความมีมนุษยสัมพันธ์กับอาจารย์ผู้สอน มีผลการประเมินอยู่ในระดับมาก แสดงว่าแม้ผู้เรียนในระดับบัณฑิตศึกษาจะมีความรอบรู้ในพื้นฐานการศึกษาและมีประสบการณ์ในสถานศึกษาอยู่ในระดับปานกลาง แต่ผู้เรียนก็สามารถปรับตัวได้ดีกับอาจารย์ผู้สอน การที่เรียนมีมนุษยสัมพันธ์อันดีกับผู้สอนย่อมส่งเสริมบรรยากาศที่ดีในกระบวนการเรียนทั้งในห้องเรียนและนอกห้องเรียน

1.3 ด้านคุณลักษณะของอาจารย์ผู้สอน มีผลประเมินคุณลักษณะด้านการเรียนการสอนอยู่ในระดับมาก คือ การให้คำปรึกษาเมื่อนักศึกษามีปัญหา หรือข้อสงสัยด้านวิชาการและด้านส่วนตัว มีความเป็นกันเอง ตรงต่อเวลา รับผิดชอบ และมีความรู้ความสามารถในวิชาที่สอน ซึ่ง

ปัจจัยเหล่านี้ล้วนมีความจำเป็นและสำคัญต่อกระบวนการจัดการเรียนรู้ของอาจารย์ผู้สอน ส่วนข้อที่มีผลการประเมินอยู่ในระดับค่อนข้างมากแต่มีค่าต่ำที่สุดคือ การใช้เทคโนโลยีในการสอน ในประเด็นนี้อาจารย์ผู้สอน อาจมีความจำเป็นที่จะแสวงหาความรู้ และทักษะการใช้เทคโนโลยี ประกอบกิจกรรมการจัดการเรียนรู้ของตนเองให้มากขึ้น สำหรับคุณลักษณะส่วนตัวของอาจารย์ที่มีผลประเมินอยู่ในระดับมาก คือ ความสุภาพอ่อนโยน ประพฤติตนเป็นแบบอย่างที่ดีและไม่อคติกับผู้เรียน จัดว่าเป็นคุณลักษณะโดยทั่วไปของอาจารย์ที่พึงประสงค์ ที่สาขาการจัดการศึกษาและมหาวิทยาลัยให้ความสำคัญในการคัดเลือกอาจารย์ผู้สอน ทั้งอาจารย์ประจำและอาจารย์พิเศษของมหาวิทยาลัย

1.4 เอกสารสื่อและแหล่งค้นคว้า มีผลการประเมินอยู่ในระดับค่อนข้างมากทุกรายการที่มีค่าเฉลี่ยของคะแนนสูงสุดและรองลงมา คือ เอกสารสอดคล้องกับหลักสูตร สื่อมีความทันสมัย แหล่งค้นหาเอื้อต่อการเรียนรู้ แต่มีข้อเสนอแนะว่า ห้องสมุดควรมหาหนังสือใหม่ๆ เอกสารวิทยานิพนธ์ที่เกี่ยวกับการจัดการการศึกษาให้เพียงพอต่อการศึกษาค้นคว้า แสดงว่าสื่อ เอกสารและแหล่งค้นคว้า ประเภทหนังสือ สื่อ ดัชนี และวิทยานิพนธ์ มีความจำเป็นที่หน่วยงานบริการสื่อ หรือสาขาการจัดการศึกษาจะต้องจัดเตรียมไว้สำหรับให้นักศึกษา ทั้งปริญญาโทและ ปริญญาเอกที่มีจำนวนเพิ่มมากขึ้นให้ศึกษาค้นคว้าเพียงพอ

1.5 ค่าใช้จ่าย ผลการประเมินของนักศึกษาและมหาบัณฑิต เรื่องค่าใช้จ่ายในประเด็นเรื่องการให้ทุนการศึกษาแก่ผู้เรียนของมหาวิทยาลัย ซึ่งมีทุนอยู่หลายประเภท และมีการกำหนดวงเงินให้ทุนเป็นร้อยละ 20 ถึงร้อยละ 100 เป็นต้น ทุนการศึกษามีผลการประเมินสูงสุด รองลงมา คือ ความเหมาะสมของค่าใช้จ่ายตลอดหลักสูตร แสดงว่า ค่าใช้จ่ายในการศึกษาของผู้เรียนตามหลักสูตรศึกษาศาสตรมหาบัณฑิตที่มหาวิทยาลัยกำหนด น่าจะมีความเหมาะสมแล้ว

2. ผลการประเมินกระบวนการจัดหลักสูตร

2.1 การคัดเลือกผู้เรียน มีผลการประเมินค่อนข้างมากทุกประเด็น โดยมีค่าเฉลี่ยของคะแนนสูงสุด คือ ความเหมาะสมของเอกสารและใบสมัคร ความสะดวกรวดเร็วของกระบวนการคัดเลือก ซึ่งเป็นหลักการสำคัญของการคัดเลือกผู้เรียนในระดับบัณฑิตศึกษา ส่วนการ

ประชาสัมพันธ์และการประกาศรับสมัคร มีค่าเฉลี่ยของคะแนนต่ำกว่าประเด็นอื่น เป็นเรื่องที่สาขาการจัดการการศึกษา บัณฑิตวิทยาลัยและมหาวิทยาลัยควรนำไปพิจารณาปรับปรุงต่อไป

2.2 การลงทะเบียนเรียน มีประเด็นของผลการประเมิน การจัดวิชาให้ลงทะเบียนเรียน และระยะเวลาการลงทะเบียน อยู่ในระดับค่อนข้างมากนั้นเป็นสิ่งที่คืออยู่แล้ว ส่วนผลการประเมิน เรื่องความผิดพลาดในการลงทะเบียนอยู่ในระดับปานกลาง แสดงว่าระบบลงทะเบียนอาจยังมีประสิทธิภาพไม่ดีพอ อาจจำเป็นต้องศึกษาและแสวงหาแนวทางปรับปรุงแก้ไขต่อไป

2.3 การปฐมนิเทศนักศึกษา มีผลการประเมินอยู่ในระดับค่อนข้างมาก โดยเฉพาะการนำไปใช้ประโยชน์เพื่อการศึกษาของผู้เรียน แสดงว่า การปฐมนิเทศนักศึกษาใหม่มีความจำเป็น กิจกรรมการปฐมนิเทศเป็นการเตรียมความพร้อมของผู้เรียน เพื่อให้นักศึกษาใหม่เข้าใจระเบียบแบบแผนของการจัดกระบวนการเรียนรู้ของหลักสูตร เข้าใจแผนการเรียน ผู้เรียนนำความรู้ความเข้าใจจากสาระการปฐมนิเทศไป กำหนดเป็นเป้าหมายและแผนการเรียนของตนเองให้สามารถศึกษาสำเร็จได้ตามแผนการศึกษาของหลักสูตร

2.4 การจัดประสบการณ์การเรียนรู้ ทั้งในเรื่องของการสัมมนา การศึกษาค้นคว้าด้วยตนเอง การจัดการเรียนการสอน การให้คำปรึกษา สำหรับกิจกรรมการสัมมนาในชั้นเรียน อาจส่งเสริมให้มีการกระตุ้นความคิด จุดประกายให้ผู้เรียน แนวความคิดนี้จะเชื่อมโยงไปสู่หัวข้อการสัมมนา (การจัดสัมมนาของนักศึกษา) ให้มากขึ้น การให้คำปรึกษาวิทยานิพนธ์และสารนิพนธ์ อาจมีการปรับแนวทางและวิธีการให้คำปรึกษาและการแนะนำที่ให้ผู้เรียนเข้าใจข้อเสนอแนะให้ง่ายขึ้น และควรทำความเข้าใจเรื่องหลักการกำหนดค่าน้ำหนักของคะแนนในการประเมินผลรายวิชากับนักศึกษาตามเหตุผลและความจำเป็น

3. การประเมินผลผลิตของการจัดหลักสูตร ผลการประเมินคุณภาพผลผลิตของหลักสูตรเกี่ยวกับคุณลักษณะของมหาบัณฑิตด้านความรู้ความสามารถ การนำความรู้ไปใช้และการมีคุณธรรมและจริยธรรมมีผลอยู่ในระดับค่อนข้างมาก ทั้ง 4 เรื่อง จุดเด่นเรื่องคุณลักษณะของมหาบัณฑิต คือ ความสามารถในการเป็นผู้นำ การมีความรู้สามารถในการวิจัย พัฒนาการจัดการศึกษา ซึ่งสอดคล้องกับปณิธานของสาขาการจัดการศึกษา (บัณฑิตวิทยาลัย : แผ่นพับประชาสัมพันธ์สาขาการจัดการการศึกษา 2552) และสามารถนำความรู้ที่เรียนไปใช้ในงาน ใช้

จรรยาบรรณและจริยธรรมในการปฏิบัติงานและผู้สำเร็จการศึกษาให้มีความพึงพอใจหลักสูตร แสดงว่าในภาพรวมของการจัดหลักสูตรที่ผ่านมา ผู้สำเร็จการศึกษา ผู้บังคับบัญชาการและนายจ้าง (ผู้ใช้มหาบัณฑิต) ให้การยอมรับคุณภาพผลผลิตของหลักสูตร และผลผลิตของหลักสูตรส่วนใหญ่ก็มีคุณภาพเป็นไปตามเป้าหมายและวัตถุประสงค์ของหลักสูตร คือ ผู้สำเร็จการศึกษามีและใช้คุณธรรม มีการนำความรู้จากที่เรียน ไปใช้ในการทำงาน มีความรู้ความสามารถด้านการวิจัยและการพัฒนาการจัดการศึกษาและมีความสามารถในการเป็นผู้นำในหน่วยงาน แต่ก็อาจยังมีคุณลักษณะด้านอื่นๆที่จำเป็นที่ควรจำเป็นต้องเพิ่มเติมในวัตถุประสงค์หลักสูตร เช่น คุณลักษณะหรือสมรรถนะด้านการใช้กลยุทธ์นำการเปลี่ยนแปลงทางการศึกษา เป็นต้น

5.6 ข้อเสนอแนะ

ก. ข้อเสนอแนะการนำผลการวิจัยไปใช้

1. ควรมีการทบทวนเกี่ยวกับการจัดเนื้อหาสาระหลักสูตร โดยอาจมีการปรับสาระการเรียนรู้ด้านการวิจัย การพัฒนาความรู้ทางการจัดการศึกษาสมัยใหม่และความสามารถในการวิเคราะห์นโยบายในระบบการศึกษาไทย เพื่อให้ผู้เรียนมีคุณลักษณะหรือมีสมรรถนะเป็นไปตามวัตถุประสงค์ที่กำหนดไว้ในหลักสูตร ควรระมัดระวังการจัดลำดับเนื้อหาและกิจกรรมการเรียนการสอนให้สอดคล้องต่อเนื่องกัน ควรปรับรายวิชาที่เป็นวิชาเลือกบางวิชาให้เป็นวิชาบังคับ เช่น วิชาภาวะผู้นำ และวิชาการจัดการทรัพยากรทางการศึกษา และควรปรับหน่วยกิตวิชาสารนิพนธ์ให้เหมาะสม
2. สำหรับอาจารย์ผู้สอน อาจารย์ประจำและอาจารย์พิเศษที่ไม่ถนัดในการใช้เทคโนโลยีเพื่อประกอบการสอนที่มหาวิทยาลัยจัดไว้ให้ ฝ่ายเลขานุการของสาขา หรือ บัณฑิตวิทยาลัย อาจเตรียมเจ้าหน้าที่ให้คำแนะนำการใช้เทคโนโลยีสมัยใหม่ เพื่อให้อาจารย์ผู้สอนคุ้นเคยและสามารถใช้เทคโนโลยีประกอบการเรียนการสอนให้มากขึ้น
3. ศูนย์สนเทศและหอสมุด ควรจัดเตรียมตำรา หรือสื่อใหม่ที่ตรงกับการจัดการเรียนการสอนของหลักสูตร ให้พร้อมใช้เป็นแหล่งศึกษาค้นคว้าหาความรู้ของนักศึกษา ควรมีเอกสารงานวิจัยและวิทยานิพนธ์ เกี่ยวกับการจัดการศึกษาไว้ให้นักศึกษาได้ค้นคว้าและอ้างอิงให้เพียงพอ ส่วนการค้นคว้าจากสื่ออิเล็กทรอนิกส์มีความพอเพียงแล้ว

4. นโยบายเรื่องการให้ทุนสนับสนุนการศึกษาแก่ผู้เรียนระดับบัณฑิตศึกษา คือ จุดเด่นของหลักสูตร ส่วนค่าใช้จ่ายตลอดหลักสูตรมีความเหมาะสมดีแล้ว ในระยะนี้มหาวิทยาลัย น่าจะยังไม่ควรปรับปรุงเรื่องค่าหน่วยกิต แต่หากมีการเพิ่มจำนวนหน่วยกิตใน โครงสร้างหลักสูตร ศึกษาศาสตรมหาบัณฑิต (ซึ่งปัจจุบันอยู่ขั้นต่ำสุด คือ 36 หน่วยกิต) ก็อาจจำเป็นต้องเพิ่มค่าใช้จ่าย จากการศึกษของผู้เรียน

5. ฝ่ายสื่อสารการตลาดและสาขาการจัดการการศึกษา ควรร่วมมือกันเผยแพร่ ประชาสัมพันธ์เรื่องการรับสมัครนักศึกษาระดับบัณฑิตของสาขา ให้เข้าถึงกลุ่มเป้าหมายด้วย วิธีการและหลากหลายช่องทาง เนื่องจากเป็นประเด็นที่กลุ่มตัวอย่างประเมิน อยู่ในระดับปานกลาง

6. ควรมีการศึกษาและทบทวนเกี่ยวกับระบบงานทะเบียน โดยเฉพาะกระบวนการ ลงทะเบียนเรียนของนักศึกษา เพื่อลดปัญหาและข้อผิดพลาดให้น้อยที่สุด

7. กระบวนการให้คำปรึกษาวิทยานิพนธ์และสารนิพนธ์ ควรมีการศึกษา ตรวจสอบ และปรับปรุงให้มีระเบียบแบบแผนที่เข้าใจง่าย ให้ผู้เรียนเข้าถึงและเข้าใจข้อแนะนำที่ผู้เรียน สามารถปฏิบัติได้ถูกต้องสมบูรณ์ ด้วยบรรยากาศที่ดีและเป็นวิชาการ

8. การกำหนดเกณฑ์ค่าน้ำหนักการประเมินผลการเรียนรายวิชา อาจารย์ผู้สอนควร ทำความเข้าใจกับผู้เรียน เปิด โอกาสให้ผู้เรียนเสนอความคิดเห็น และยอมรับร่วมกัน

9. ควรตรวจสอบและทบทวนเกี่ยวกับคุณลักษณะ หรือสมรรถนะของมหาบัณฑิต ตามวัตถุประสงค์ของหลักสูตรให้สอดคล้องกับสถานการณ์ปัจจุบันและแนวโน้มของการ จัด การศึกษาในอนาคต

ข. ข้อเสนอแนะการวิจัยต่อไป

1. ควรมีการศึกษาวิจัยให้เข้าใจ แต่ละองค์ประกอบของการจัดการหลักสูตรให้ลึก มากขึ้น เช่น การจัดการเรียนการสอนระดับบัณฑิตศึกษา การพัฒนาแหล่งค้นคว้าเพื่อส่งเสริม กระบวนการเรียนรู้ระดับบัณฑิตศึกษา การติดตามผู้สำเร็จการศึกษาระดับบัณฑิตศึกษา เป็นต้น

2. หากจำเป็นต้องมีการประเมินหลักสูตรระดับบัณฑิตศึกษาสาขาอื่นๆ สาขาวิชา สามารถนำกรอบแนวคิดการประเมินการจัดหลักสูตรศึกษาศาสตรมหาบัณฑิตครั้งนี้ไปปรับปรุง หรือดัดแปลงใช้ประเมินการจัดหลักสูตร ระดับบัณฑิตศึกษาสาขาวิชานั้นๆ ของมหาวิทยาลัยได้

บรรณานุกรม

บรรณานุกรม

ภาษาไทย

หนังสือ

- บรรพต สุวรรณประเสริฐ. (2544). การพัฒนาหลักสูตรโดยเน้นผู้เรียนเป็นสำคัญ. พิมพ์ครั้งที่ 1. เชียงใหม่: เชียงใหม่โรงพิมพ์แสงศิลป์.
- เขาวดี ราชชัยกุล วิบุรณศรี. (2549). การประเมินโครงการ : แนวคิดและแนวปฏิบัติ. กรุงเทพฯ: สำนักพิมพ์แห่งจุฬาลงกรณ์มหาวิทยาลัย.
- วิชัย ประสิทธิ์ วุฒิเวช. (2542). การพัฒนาหลักสูตร สานต่อที่ท้องถิ่น. กรุงเทพฯ: เลิฟแอนด์ลิฟ.
- เพชรวิชัย วงษ์ใหญ่. (2537). กระบวนการพัฒนาหลักสูตรและการเรียนการสอนภาคปฏิบัติ. กรุงเทพฯ: สุวีริยาสาส์น.
- สมคิด พรหมจ้อย. (2542). เทคนิคการประเมินโครงการ. พิมพ์ครั้งที่ 2. กรุงเทพฯ: มหาวิทยาลัยสุโขทัยธรรมมาธิราช.
- สุขุม มูลเมือง. (2530). เทคนิคการประเมินโครงการ. กรุงเทพฯ: โรงพิมพ์องค์การสงเคราะห์ทหารผ่านศึก.
- ลำลี รักสุทธิ. (2544). เทคนิคการเขียนหลักสูตร. กรุงเทพฯ: เรื่องแสงการพิมพ์.

งานวิจัย

- กล้า ทองขาว และคนอื่นๆ. (2546). การประเมินโปรแกรมบัณฑิตศึกษาทางไกล สาขาวิชาศึกษาศาสตร์มหาวิทยาลัยสุโขทัยธรรมมาธิราช. สาขาวิชาศึกษาศาสตร์ มหาวิทยาลัยสุโขทัยธรรมมาธิราช.

- ัชชญา พารุ่ง. (2539). การประเมินหลักสูตรฝึกอบรมเตรียมผู้บริหารสถานศึกษาระดับสูงสังกัดกรม
 อาชีวศึกษาของสถาบันพัฒนาผู้บริหารการศึกษา. ปรินูญานิพนธ์การศึกษามหาบัณฑิต.
 กรุงเทพฯ : มหาวิทยาลัยศรีนครินทรวิโรฒประสานมิตร. (อัครสำเนา).
- พรสิทธิ์ ทวยนันท์. (2537). การประเมินหลักสูตรประกาศนียบัตรสาธารณสุขศาสตร
 (ฉบับปรับปรุง พุทธศักราช 2534). วิทยาลัยสาธารณสุขภาคตะวันออกเฉียงเหนือ.
- วินัย คร้ามวงษ์. (2542). การประเมินหลักสูตรผู้บริหารสถานศึกษาของสถาบันพัฒนาข้าราชการ
 กรุงเทพมหานคร. วิทยานิพนธ์ปริญญาศึกษาศาสตรมหาบัณฑิต สาขาการวัดและ
 ประเมินผลการศึกษา มหาวิทยาลัยรามคำแหง.
- วิไลพร สุวัฒน์พันธุ์กุล. (2537). ประเมินผลหลักสูตรครุศาสตร์อุตสาหกรรม มหาบัณฑิต สาขาวิชา
 การบริหารการศึกษา อาชีวศึกษา คณะครุศาสตร์อุตสาหกรรม สถาบันเทคโนโลยีพระจอม
 เกล้าเจ้าคุณทหารลาดกระบัง. วิทยานิพนธ์ปริญญา มหาบัณฑิต บัณฑิตวิทยาลัย สถาบัน
 เทคโนโลยีพระจอมเกล้าเจ้าคุณทหารลาดกระบัง
- สมบัติ คชสิทธิ์. (2530). การพัฒนารูปแบบการจัดการประสบการณ์วิชาชีพครู ของมหาวิทยาลัย
 รัตนโกสินทร์. วิทยานิพนธ์ปริญญาครุศาสตรดุษฎีบัณฑิต จุฬาลงกรณ์มหาวิทยาลัย
- อ้อมเดือน สดมณี. (2543). ค่านิยมเกี่ยวกับการทำงาน การถ่ายทอดการทำงานและลักษณะทางจิต
 สังคมของประชาชน. รายงานการวิจัยฉบับที่ 78 สถาบันวิจัยพฤติกรรมศาสตร์
 มหาวิทยาลัยศรีนครินทรวิโรฒ

สารสนเทศจากสื่ออิเล็กทรอนิกส์

- กษิฐา สุวัตรกุล. (2541). การประเมินหลักสูตรฝึกอบรมมืออาชีพ : ศึกษาเฉพาะกรณีศูนย์สงเคราะห์
 และฝึกอาชีพสตรี ภาคกลาง. สืบค้นเมื่อ 27 สิงหาคม 2549, จาก: <http://thesis.tiac.or.th/>.

ภาษาต่างประเทศ

BOOKS

Provus, Malcolm. (1971). **Discrepancy Evaluation**. Berkeley, California: Mc Cutchan.

Stuffelbeam, Daniel L. et al. (1978). **Education Evaluation and Decision Making**. Itasca, Illinois : Peacock Publisher.

ARTICLES

Stake, Robert E. (1967). "The Countenance of Education" In **Teachers College Record**, 68.p. 540.

ภาคผนวก

แบบสอบถาม

(สำหรับอาจารย์ผู้สอน)

เรื่อง การประเมินผลหลักสูตรศึกษาศาสตรมหาบัณฑิต สาขาวิชาการจัดการการศึกษาของ
มหาวิทยาลัยธุรกิจบัณฑิตย์

คำชี้แจง

1. แบบสอบถามชุดนี้สร้างขึ้นเพื่อเก็บรวบรวมข้อมูลในการวิจัย เรื่อง การประเมินผลหลักสูตรศึกษาศาสตรมหาบัณฑิต สาขาวิชาการจัดการการศึกษาของมหาวิทยาลัยธุรกิจบัณฑิตย์ ซึ่งงานวิจัยนี้มีจุดประสงค์เพื่อวิเคราะห์และประเมินผลหลักสูตรศึกษาศาสตรมหาบัณฑิต ซึ่งจะนำผลที่ได้มาปรับปรุงและพัฒนาหลักสูตร เพื่อให้เกิดประโยชน์ต่อการจัดการการเรียนการสอนของมหาวิทยาลัย
2. ข้อมูลของท่านจะเก็บรักษาไว้เป็นความลับ และการรายงานผลข้อมูลจะเสนอในภาพรวมเท่านั้น ดังนั้น จึงไม่มีผลกระทบต่อผู้ตอบแบบสอบถาม

ตอนที่ 1 ข้อมูลส่วนบุคคล

คำชี้แจง โปรดทำเครื่องหมาย ลงใน หน้าข้อความที่ตรงกับลักษณะแต่ละข้อของท่าน

1. เพศ

- ชาย หญิง

2. อายุ

- ต่ำกว่า 30 ปี 30-40 ปี 41-50 ปี 51-60 ปี 61 ปีขึ้นไป

3. อาชีพ

- ราชการ ตำแหน่ง.....
- รัฐวิสาหกิจ ตำแหน่ง.....
- เอกชน ตำแหน่ง.....
- ส่วนตัว ตำแหน่ง.....
- อื่นๆ (โปรดระบุ).....

4. ตำแหน่งทางวิชาการ

- อาจารย์ ผู้ช่วยศาสตราจารย์ รองศาสตราจารย์ ศาสตราจารย์

5. วุฒิการศึกษาสูงสุด

ปริญญาโท ปริญญาเอก อื่นๆ (โปรดระบุ).....

6. ประเภทของอาจารย์

อาจารย์ภายใน

อาจารย์ภายนอก มหาวิทยาลัย/หน่วยงาน.....

ตอนที่2 แบบสอบถามข้อมูลเกี่ยวกับความคิดเห็นที่มีต่อหลักสูตรศึกษาศาสตรมหาบัณฑิต

คำชี้แจง โปรดทำเครื่องหมาย ✓ ลงในช่องว่างที่ตรงกับความคิดเห็นของท่านและข้อเสนอแนะเพิ่มเติม

ข้อที่	ปัจจัยป้อนเข้า	ผลการประเมิน				
		มาก	ค่อนข้างมาก	ปานกลาง	ค่อนข้างน้อย	น้อย
1	โครงสร้างและองค์ประกอบของหลักสูตร ก. วัตถุประสงค์ของหลักสูตร 1. มีความรู้รอบและรู้ลึกในศาสตร์การจัดการศึกษา 2. เข้าใจหลักและความสำคัญของการศึกษา 3. นำหลักคุณธรรมไปใช้ในการจัดการการศึกษา 4. สามารถพัฒนาการศึกษาให้สอดคล้องกับพระราชบัญญัติการศึกษาแห่งชาติ 5. สามารถวิจัยและพัฒนาความรู้ทางการจัดการศึกษาสมัยใหม่ 6. สามารถพัฒนาคุณธรรมในการจัดการการศึกษา 7. สามารถวิเคราะห์นโยบายและระบบการศึกษาไทย 8. มีความรู้ในการพัฒนาระบบการประกันคุณภาพการศึกษา					

ข้อที่	ปัจจัยป้อนเข้า	ผลการประเมิน				
		มาก	ค่อนข้างมาก	ปานกลาง	ค่อนข้างน้อย	น้อย
	ข. สารการเรียนรู้/ เนื้อหา					
	1. สารการเรียนรู้สอดคล้องกับวัตถุประสงค์ของหลักสูตร					
	2. เนื้อหาในหลักสูตรเป็นเนื้อหาที่ทันสมัยเหมาะสมกับสถานการณ์ในปัจจุบัน					
	3. เป็นความรู้พื้นฐานในการศึกษาต่อในระดับสูงได้					
	4. เน้นให้ผู้เรียนสามารถดำรงชีวิตอยู่ร่วมกับผู้อื่นได้อย่างมีความสุข					
	5. ลำดับเนื้อหาและกิจกรรมมีความสอดคล้องต่อเนื่องไม่สับสน					
	6. เนื้อหาวิชาที่เรียนน่าสนใจ					
	7. เนื้อหาวิชาที่เรียนเข้าใจง่าย					
	8. กำหนดชั่วโมงเรียนเหมาะสมกับเนื้อหา					
2	คุณลักษณะของผู้เรียน					
	1. มีความรอบรู้ในพื้นฐานทางการศึกษา					
	2. มีประสบการณ์ทำงานในสถานศึกษา					
	3. มีความรู้ความสามารถในด้านการบริหารการศึกษา					
	4. มีความรู้ในงานที่ปฏิบัติอยู่					
	5. มีความซื่อสัตย์ สุจริต					
	6. ยึดมั่นในหลักการปฏิบัติงานด้วยความอดทนจนงานบรรลุเป้าหมาย					
	7. มีมนุษยสัมพันธ์ที่ดีต่ออาจารย์ผู้สอน					
	8. ได้รับการยอมรับจากผู้สอน และเพื่อนร่วมชั้น					

ข้อที่	ปัจจัยป้อนเข้า	ผลการประเมิน				
		มาก	ค่อนข้างมาก	ปานกลาง	ค่อนข้างน้อย	น้อย
	9. มีสุขภาพร่างกายที่แข็งแรง					
	10. เข้าร่วมกิจกรรมต่างๆของสถาบัน					
	11. มีความสัมพันธ์ที่ดีกับอาจารย์ที่ปรึกษาวิชาการ					
	12. ความพร้อมในด้านทุนทรัพย์ที่ใช้เป็นค่าเล่าเรียน					

ข้อที่	กระบวนการจัดการศึกษามหาบัณฑิต	ผลการประเมิน				
		มาก	ค่อนข้างมาก	ปานกลาง	ค่อนข้างน้อย	น้อย
3	การจัดประสบการณ์การเรียนรู้					
	ก. การสัมมนา					
	1. มีการจัดกลุ่มอภิปรายของนักศึกษา					
	2. มีการจุดประกายเพื่อนำไปสู่หัวข้อการสัมมนา					
	3. มีการแสดงความคิดเห็นเชิงอภิปราย					
	4. มีการสรุปผลงานจากการสัมมนา					
	5. มีการแลกเปลี่ยนเรียนรู้ประสบการณ์ระหว่างอาจารย์กับนักศึกษาและนักศึกษากับนักศึกษา					
	ข. การแสวงหาความรู้ด้วยตนเอง					
	1. มีการค้นคว้าและหาข้อมูลเพิ่มเติม					
	2. มีกำหนดเวลาในการปฏิบัติการเรียนรู้ด้วยตนเอง					
	3. ซักถามอาจารย์ผู้สอนเมื่อมีข้อสงสัย					

ข้อที่	กระบวนการจัดการศึกษามหาบัณฑิต	ผลการประเมิน				
		มาก	ค่อนข้างมาก	ปานกลาง	ค่อนข้างน้อย	น้อย
	ค. การจัดการเรียนการสอน					
	1. วิชาที่เปิดสอนมีความหลากหลายผู้เรียนสามารถเลือกเรียนได้ตามความสนใจ					
	2. วิชาที่เปิดสอนตรงกับความต้องการของผู้เรียน					
	3. วิชาที่เปิดสอนมีความสอดคล้องกับวัตถุประสงค์ที่กำหนดไว้					
	4. ส่งเสริมให้ผู้เรียนแก้ไขปัญหา โดยใช้ความรู้ความสามารถจากการเรียน					
	5. เน้นให้ผู้เรียนรู้จักแสดงความคิดเห็นและรับฟังความคิดเห็นของผู้อื่น					
	6. สามารถนำความรู้มาประยุกต์ใช้ให้เกิดประโยชน์ในชีวิตการทำงาน					
4	การวัดและประเมินผลการเรียน					
	1. การวัดและประเมินผลมีความเหมาะสม					
	2. การวัดและประเมินผลรายวิชาตรงตามเนื้อหาที่เรียนมา					
	3. เกณฑ์การวัดและการให้คะแนนมีการกำหนดไว้ชัดเจนและเหมาะสม					
	4. ผู้เรียนมีส่วนร่วมในการกำหนดเกณฑ์ค่าน้ำหนักของคะแนนรายวิชา					
	5. ข้อสอบเน้นการคิดวิเคราะห์ และ การนำไปประยุกต์ใช้ในการทำงาน					
	6. กระบวนการสอบมีความยุติธรรมและเชื่อถือได้					
	7. การตัดสินผลสอบมีความเที่ยงตรง					

ตอนที่ 3 ความคิดเห็น และข้อเสนอแนะเพิ่มเติม

1. ท่านต้องการเปลี่ยนแปลง เนื้อหาในหลักสูตรตามรายวิชาต่างๆ อย่างไรบ้าง

1) วิชาพื้นฐาน.....

.....

.....

.....

2) วิชาบังคับ.....

.....

.....

.....

3) วิชาเลือก.....

.....

.....

.....

4) วิทยานิพนธ์/สารนิพนธ์.....

.....

.....

.....

5) ข้อเสนอแนะอื่นๆ.....

.....

.....

.....

2. ด้านการจัดกิจกรรมการเรียนการสอน ท่านมีความคิดเห็นอย่างไร ในประเด็นต่างๆ

1) การศึกษาดูงาน.....

.....

.....

.....

2) เอกสารและตำราต่างๆ

.....

.....

.....

.....

3) การมีส่วนร่วมในการจัดกิจกรรม.....

.....

.....

.....

.....

ขอขอบคุณ เป็นอย่างสูงที่ท่านกรุณาตอบแบบสอบถาม
รศ.ดร.กล้า ทองขาว
หัวหน้าโครงการ

แบบสอบถาม

(สำหรับนักศึกษาปัจจุบัน)

เรื่อง การประเมินผลหลักสูตรศึกษาศาสตรมหาบัณฑิต สาขาวิชาการจัดการการศึกษาของ
มหาวิทยาลัยธุรกิจบัณฑิตย์

คำชี้แจง

1. แบบสอบถามชุดนี้สร้างขึ้นเพื่อเก็บรวบรวมข้อมูลในการวิจัย เรื่อง การประเมินผลหลักสูตรศึกษาศาสตรมหาบัณฑิต สาขาวิชาการจัดการการศึกษาของมหาวิทยาลัยธุรกิจบัณฑิตย์ ซึ่งงานวิจัยนี้มีจุดประสงค์เพื่อวิเคราะห์และประเมินผลหลักสูตรศึกษาศาสตรมหาบัณฑิต ซึ่งจะนำผลที่ได้มาปรับปรุงและพัฒนาหลักสูตร เพื่อให้เกิดประโยชน์ต่อการจัดการการเรียนการสอนของมหาวิทยาลัย
2. ข้อมูลของท่านจะเก็บรักษาไว้เป็นความลับ และการรายงานผลข้อมูลจะเสนอในภาพรวมเท่านั้น ดังนั้น จึงไม่มีผลกระทบต่อผู้ตอบแบบสอบถาม

ตอนที่ 1 ข้อมูลส่วนบุคคล

คำชี้แจง โปรดทำเครื่องหมาย ลงใน หน้าข้อความที่ตรงกับลักษณะแต่ละข้อของท่าน

1. เพศ

- ชาย หญิง

2. อายุ

- ต่ำกว่า 30 ปี 30-40 ปี 41-50 ปี 51-60 ปี 61 ปีขึ้นไป

3. แผนการศึกษา

- แผน ก แผน ข

4. ปีการศึกษาที่เข้าเรียน

- 2547 2548 2549 2550 2551 2552

5. อาชีพปัจจุบัน

- ราชการ ตำแหน่ง.....
- รัฐวิสาหกิจ ตำแหน่ง.....
- เอกชน ตำแหน่ง.....
- ส่วนตัว ตำแหน่ง.....
- อื่นๆ (โปรดระบุ).....

ตอนที่2 แบบสอบถามข้อมูลเกี่ยวกับความคิดเห็นที่มีต่อหลักสูตรศึกษาศาสตรมหาบัณฑิต

คำชี้แจง โปรดทำเครื่องหมาย ✓ ลงในช่องว่างที่ตรงกับความคิดเห็นของท่านและข้อเสนอแนะเพิ่มเติม

ข้อที่	ปัจจัยป้อนเข้า	ผลการประเมิน				
		มาก	ค่อนข้างมาก	ปานกลาง	ค่อนข้างน้อย	น้อย
1	โครงสร้างและองค์ประกอบของหลักสูตร ก.วัตถุประสงค์ของหลักสูตร 1. มีความรู้รอบและรู้ลึกในศาสตร์การจัดการศึกษา					
	2. เข้าใจหลักและความสำคัญของการศึกษา					
	3. นำหลักคุณธรรมไปใช้ในการจัดการการศึกษา					
	4. สามารถพัฒนาการศึกษาให้สอดคล้องกับพระราชบัญญัติการศึกษาแห่งชาติ					
	5. สามารถวิจัยและพัฒนาความรู้ทางการจัดการศึกษาสมัยใหม่					
	6. สามารถพัฒนาคุณธรรมในการจัดการการศึกษา					
	7. สามารถวิเคราะห์นโยบายและระบบการศึกษาไทย					
	8. มีความรู้ในการพัฒนาระบบการประกันคุณภาพการศึกษา					

ข้อที่	ปัจจัยป้อนเข้า	ผลการประเมิน				
		มาก	ค่อนข้างมาก	ปานกลาง	ค่อนข้างน้อย	น้อย
ข. สาระการเรียนรู้/ เนื้อหา	1. สาระการเรียนรู้สอดคล้องกับวัตถุประสงค์ของหลักสูตร					
	2. เนื้อหาในหลักสูตรเป็นเนื้อหาที่ทันสมัยเหมาะสมกับสถานการณ์ในปัจจุบัน					
	3. เป็นความรู้พื้นฐานในการศึกษาต่อในระดับสูงได้					
	4. เน้นให้ผู้เรียนสามารถดำรงชีวิตอยู่ร่วมกับผู้อื่นได้อย่างมีความสุข					
	5. ลำดับเนื้อหาและกิจกรรมมีความสอดคล้องต่อเนื่องไม่สับสน					
	6. เนื้อหาวิชาที่เรียนน่าสนใจ					
	7. เนื้อหาวิชาที่เรียนเข้าใจง่าย					
	8. กำหนดชั่วโมงเรียนเหมาะสมกับเนื้อหา					
2	คุณลักษณะของอาจารย์ผู้สอน(ภายนอก/ภายใน)					
	ก. ด้านการเรียนการสอน					
	1. มีความรู้ความเข้าใจในหลักการและจุดมุ่งหมายของหลักสูตร					
	2. มีการเตรียมการสอนหรือวางแผนการสอนทุกครั้ง					
	3. มีความรู้ความสามารถด้านการใช้เทคโนโลยีในการสอน					

ข้อที่	ปัจจัยป้อนเข้า	ผลการประเมิน				
		มาก	ค่อนข้างมาก	ปานกลาง	ค่อนข้างน้อย	น้อย
	4. มีความสามารถในการดำเนินกิจกรรมการสอน					
	5. มีการสร้างแรงจูงใจให้แก่ผู้เรียน					
	6. มีการแสวงหาความรู้ใหม่ มาใช้ในการสอน อยู่เสมอ					
	7. ให้คำปรึกษาหรือคำแนะนำในการแก้ไขปัญหา หรือ ข้อสงสัย ทั้งในด้านวิชาการ และด้านส่วนตัว					
	8. มีความรู้ความสามารถในวิชาที่สอน					
	9. มีความเป็นกันเองกับผู้เรียน					
	10. ตรงต่อเวลา					
	11. เอาใจใส่และยอมรับในความสามารถของ ผู้เรียน					
	12. มีความรับผิดชอบในการสอน					
	ข. ด้านส่วนตัว					
	1. ปฏิบัติตนเป็นแบบอย่างที่ดี					
	2. มีความสุภาพ อ่อน โยน					
	3. ไม่มีอคติต่อผู้เรียน					
	4. มีความยุติธรรม ไม่ลำเอียง					
	5. รู้จักควบคุมอารมณ์ให้มีความมั่นคง					
	6. ร่าเริง แจ่มใส และมีอารมณ์ขัน					
	7. มีความมั่นใจในตนเองและเป็นผู้นำที่ดีได้					

ข้อที่	ปัจจัยป้อนเข้า	ผลการประเมิน				
		มาก	ค่อนข้างมาก	ปานกลาง	ค่อนข้างน้อย	น้อย
3	เอกสาร/สื่อและแหล่งค้นคว้า					
	ก. เอกสาร/สื่อ					
	1. เอกสารประกอบการสอนมีสอดคล้องกับหลักสูตร					
	2. เอกสารและสื่อการเรียนการสอนมีความทันสมัย					
	3. เอกสารประกอบการเรียนมีความเหมาะสม					
	ข. แหล่งค้นคว้า					
	1. ห้องสมุดมีหนังสือเพียงพอต่อการศึกษาค้นคว้า					
	2. การใช้คอมพิวเตอร์และอินเทอร์เน็ตในการศึกษาค้นคว้ามีความพอเพียง					
	3. สื่อเทคโนโลยีเพื่อการศึกษาที่มีความทันสมัย					
4. ความสะดวกในใช้บริการสื่อเทคโนโลยีเพื่อการค้นคว้า						
4	ค่าใช้จ่าย					
	1. มหาวิทยาลัยมีงบประมาณสนับสนุนในการจัดกิจกรรมการเรียนการสอน					
	2. ค่าใช้จ่ายเพื่อการศึกษาตลอดหลักสูตรมีความเหมาะสม					
	3. มีทุนทางการศึกษาสนับสนุนแก่ผู้เรียน					

ข้อที่	กระบวนการจัดการศึกษามหาบัณฑิต	ผลการประเมิน				
		มาก	ค่อนข้างมาก	ปานกลาง	ค่อนข้างน้อย	น้อย
1	การคัดเลือกผู้เรียน					
	1. การประชาสัมพันธ์ หรือ ประกาศรับสมัครนักศึกษาชั้นเซนทั่วถึง					
	2. กำหนดการรับสมัครมีระยะเวลาที่เหมาะสม					
	3. กระบวนการรับสมัครสะดวกรวดเร็ว					
	4. เอกสารและใบสมัครมีความเหมาะสมชัดเจน					
2	การลงทะเบียนเรียน					
	1. คำชี้แจงในเอกสารหรือคู่มือมีขั้นตอนและวิธีการลงทะเบียนที่ชัดเจน					
	2. วิชาที่จัดให้ลงทะเบียนมีความเหมาะสม					
	3. กำหนดการลงทะเบียนมีระยะเวลาที่เหมาะสม					
	4. ความผิดพลาดในการลงทะเบียน					
3	การปฐมนิเทศ					
	1. ระยะเวลาในการจัดปฐมนิเทศมีความเหมาะสม					
	2. คู่มือการปฐมนิเทศมีการชี้แจงรายละเอียดที่เป็นประโยชน์แก่นักศึกษา					
	3. อาจารย์ประจำหลักสูตรมีการชี้แจงและพบปะกับนักศึกษาในวันปฐมนิเทศ					
	4. สารจากในการปฐมนิเทศสามารถนำไปใช้ประโยชน์ในการศึกษาได้					

ข้อที่	กระบวนการจัดการศึกษามหาบัณฑิต	ผลการประเมิน				
		มาก	ค่อนข้างมาก	ปานกลาง	ค่อนข้างน้อย	น้อย
4	การจัดประสบการณ์การเรียนรู้					
	ก. การสัมมนา					
	1. มีการจัดกลุ่มอภิปรายของนักศึกษา					
	2. มีการจุดประกายเพื่อนำไปสู่หัวข้อการสัมมนา					
	3. มีการแสดงความคิดเห็นเชิงอภิปราย					
	4. มีการสรุปผลงานจากการสัมมนา					
	5. มีการแลกเปลี่ยนเรียนรู้ประสบการณ์ระหว่างอาจารย์กับนักศึกษาและนักศึกษากับนักศึกษา					
	ข. การแสวงหาความรู้ด้วยตนเอง					
	1. มีการค้นคว้าและหาข้อมูลเพิ่มเติม					
	2. มีกำหนดเวลาในการปฏิบัติการเรียนรู้ด้วยตนเอง					
	3. ซักถามอาจารย์ผู้สอนเมื่อมีข้อสงสัย					
	ค. การจัดการเรียนการสอน					
	1. วิชาที่เปิดสอนมีความหลากหลายผู้เรียนสามารถเลือกเรียนได้ตามความสนใจ					
	2. วิชาที่เปิดสอนตรงกับความต้องการของผู้เรียน					
	3. วิชาที่เปิดสอนมีความสอดคล้องกับวัตถุประสงค์ที่กำหนดไว้					
	4. ส่งเสริมให้ผู้เรียนแก้ไขปัญหา โดยใช้ความรู้ความสามารถจากการเรียน					
	5. เน้นให้ผู้เรียนรู้จักแสดงความคิดเห็นและรับฟังความคิดเห็นของผู้อื่น					
	6. สามารถนำความรู้มาประยุกต์ใช้ให้เกิดประโยชน์ในชีวิตการทำงาน					

ข้อที่	กระบวนการจัดการศึกษามหาบัณฑิต	ผลการประเมิน				
		มาก	ค่อนข้างมาก	ปานกลาง	ค่อนข้างน้อย	น้อย
5	การให้คำปรึกษา (วิทยานิพนธ์และสารนิพนธ์)					
	1. อาจารย์ที่ปรึกษาเอาใจใส่ ดูแล และให้ข้อเสนอแนะที่เป็นประโยชน์					
	2. อาจารย์ติดตามความก้าวหน้าของงานวิทยานิพนธ์/สารนิพนธ์					
	3. มีการอธิบายข้อสงสัยโดยชี้แจงแนวทางการแก้ไขชัดเจนเข้าใจง่าย					
	4. อาจารย์ให้ความสะดวกในการนัดหมายเพื่อให้คำปรึกษา					
	5. อาจารย์ที่ปรึกษาและนักศึกษามีปฏิสัมพันธ์ที่ดีต่อกัน					
6	การวัดและประเมินผลการเรียน					
	1. การวัดและประเมินผลมีความเหมาะสม					
	2. การวัดและประเมินผลรายวิชาตรงตามเนื้อหาที่เรียนมา					
	3. เกณฑ์การวัดและการให้คะแนนมีการกำหนดไว้ชัดเจนและเหมาะสม					
	4. ผู้เรียนมีส่วนร่วมในการกำหนดเกณฑ์ค่าน้ำหนักของคะแนนรายวิชา					
	5. ข้อสอบเน้นการคิดวิเคราะห์ และการนำไปประยุกต์ใช้ในการทำงาน					
	6. กระบวนการสอบมีความยุติธรรมและเชื่อถือได้					
	7. การตัดสินผลสอบมีความเที่ยงตรง					

ตอนที่ 3 ความคิดเห็น และข้อเสนอแนะเพิ่มเติม

ความคิดเห็น	ข้อเสนอแนะ
1. การใช้สื่อ อุปกรณ์ และแหล่งค้นคว้า	
2. รูปแบบและวิธีการสอนในแต่ละวิชา	
3. การศึกษาดูงาน/ฝึกงานประเมินคุณภาพ	
4. การนำความรู้ไปใช้ประโยชน์	

ความคิดเห็น	ข้อเสนอแนะ
5. ความประทับใจที่มีต่อการศึกษาในหลักสูตรฯ	
6. อื่นๆ โปรดระบุ	

ขอขอบคุณ เป็นอย่างสูงที่ท่านกรุณาตอบแบบสอบถาม
รศ.ดร.กล้า ทองขาว
หัวหน้าโครงการ

แบบสอบถาม

(สำหรับบัณฑิตหรือผู้สำเร็จการศึกษา)

**เรื่อง การประเมินผลหลักสูตรศึกษาศาสตรมหาบัณฑิต สาขาวิชาการจัดการการศึกษาของ
มหาวิทยาลัยธุรกิจบัณฑิตย์**

คำชี้แจง

1. แบบสอบถามชุดนี้สร้างขึ้นเพื่อเก็บรวบรวมข้อมูลในการวิจัย เรื่อง การประเมินผลหลักสูตรศึกษาศาสตรมหาบัณฑิต สาขาวิชาการจัดการการศึกษาของมหาวิทยาลัยธุรกิจบัณฑิตย์ ซึ่งงานวิจัยนี้มีจุดประสงค์เพื่อวิเคราะห์และประเมินผลหลักสูตรศึกษาศาสตรมหาบัณฑิต ซึ่งจะนำผลที่ได้มาปรับปรุงและพัฒนาหลักสูตร เพื่อให้เกิดประโยชน์ต่อการจัดการการเรียนการสอนของมหาวิทยาลัย

2. ข้อมูลของท่านจะเก็บรักษาไว้เป็นความลับ และการรายงานผลข้อมูลจะเสนอในภาพรวมเท่านั้น ดังนั้น จึงไม่มีผลกระทบต่อผู้ตอบแบบสอบถาม

ตอนที่ 1 ข้อมูลส่วนบุคคล

คำชี้แจง โปรดทำเครื่องหมาย ลงใน หน้าข้อความที่ตรงกับลักษณะแต่ละข้อของท่าน

1. เพศ

ชาย

หญิง

2. อายุ

ต่ำกว่า 30 ปี 30-40 ปี 41-50 ปี 51-60 ปี 61 ปีขึ้นไป

3. แผนการศึกษา

แผน ก

แผน ข

4. ปีการศึกษาที่เข้าเรียน

2547 2548 2549 2550 2551 2552

5. ปีการศึกษาที่สำเร็จการศึกษา

2548 2549 2550 2551 2552

6. อาชีพปัจจุบัน

- ราชการ ตำแหน่ง.....
- รัฐวิสาหกิจ ตำแหน่ง.....
- เอกชน ตำแหน่ง.....
- ส่วนตัว ตำแหน่ง.....
- อื่นๆ (โปรดระบุ).....

ตอนที่2 แบบสอบถามข้อมูลเกี่ยวกับความคิดเห็นที่มีต่อหลักสูตรศึกษาศาสตรมหาบัณฑิต

คำชี้แจง โปรดทำเครื่องหมาย ✓ ลงในช่องว่างที่ตรงกับความคิดเห็นของท่านและข้อเสนอแนะเพิ่มเติม

ข้อที่	ปัจจัยป้อนเข้า	ผลการประเมิน				
		มาก	ค่อนข้างมาก	ปานกลาง	ค่อนข้างน้อย	น้อย
1	โครงสร้างและองค์ประกอบของหลักสูตร ก.วัตถุประสงค์ของหลักสูตร 1. มีความรู้รอบและรู้ลึกในศาสตร์การจัดการศึกษา					
	2. เข้าใจหลักและความสำคัญของการศึกษา					
	3. นำหลักคุณธรรมไปใช้ในการจัดการการศึกษา					
	4. สามารถพัฒนาการศึกษาให้สอดคล้องกับพระราชบัญญัติการศึกษาแห่งชาติ					
	5. สามารถวิจัยและพัฒนาความรู้ทางการจัดการศึกษาสมัยใหม่					
	6. สามารถพัฒนาคุณธรรมในการจัดการการศึกษา					
	7. สามารถวิเคราะห์นโยบายและระบบการศึกษาไทย					
	8. มีความรู้ในการพัฒนาระบบการประกันคุณภาพการศึกษา					

ข้อที่	ปัจจัยป้อนเข้า	ผลการประเมิน				
		มาก	ค่อนข้างมาก	ปานกลาง	ค่อนข้างน้อย	น้อย
ข. สารการเรียนรู้/เนื้อหา	1. สารการเรียนรู้สอดคล้องกับวัตถุประสงค์ของหลักสูตร					
	2. เนื้อหาในหลักสูตรเป็นเนื้อหาที่ทันสมัยเหมาะสมกับสถานการณ์ในปัจจุบัน					
	3. เป็นความรู้พื้นฐานในการศึกษาต่อในระดับสูงได้					
	4. เน้นให้ผู้เรียนสามารถดำรงชีวิตอยู่ร่วมกับผู้อื่นได้อย่างมีความสุข					
	5. ลำดับเนื้อหาและกิจกรรมมีความสอดคล้องต่อเนื่องไม่สับสน					
	6. เนื้อหาวิชาที่เรียนน่าสนใจ					
	7. เนื้อหาวิชาที่เรียนเข้าใจง่าย					
	8. กำหนดชั่วโมงเรียนเหมาะสมกับเนื้อหา					
2	คุณลักษณะของอาจารย์ผู้สอน(นอก/ใน)					
	ก. ด้านการเรียนการสอน					
	1. มีความรู้ความเข้าใจในหลักการและจุดมุ่งหมายของหลักสูตร					
	2. มีการเตรียมการสอนหรือวางแผนการสอนทุกครั้ง					
	3. มีความรู้ความสามารถด้านการใช้เทคโนโลยีในการสอน					

ข้อที่	ปัจจัยป้อนเข้า	ผลการประเมิน				
		มาก	ค่อนข้างมาก	ปานกลาง	ค่อนข้างน้อย	น้อย
	4. มีความสามารถในการดำเนินกิจกรรมการสอน					
	5. มีการสร้างแรงจูงใจให้แก่ผู้เรียน					
	6. มีการแสวงหาความรู้ใหม่ มาใช้ในการสอน อยู่เสมอ					
	7. ให้คำปรึกษาหรือคำแนะนำในการแก้ไขปัญหา หรือ ข้อสงสัย ทั้งในด้านวิชาการ และด้านส่วนตัว					
	8. มีความรู้ความสามารถในวิชาที่สอน					
	9. มีความเป็นกันเองกับผู้เรียน					
	10. ตรงต่อเวลา					
	11. เอาใจใส่และยอมรับในความสามารถของ ผู้เรียน					
	12. มีความรับผิดชอบในการสอน					
	ข. ด้านส่วนตัว					
	1. ปฏิบัติตนเป็นแบบอย่างที่ดี					
	2. มีความสุภาพ อ่อน โยน					
	3. ไม่มีอคติต่อผู้เรียน					
	4. มีความยุติธรรม ไม่ลำเอียง					
	5. รู้จักควบคุมอารมณ์ให้มีความมั่นคง					
	6. ร่าเริง แจ่มใส และมีอารมณ์ขัน					
	7. มีความมั่นใจในตนเองและเป็นผู้นำที่ดีได้					

ข้อที่	ปัจจัยป้อนเข้า	ผลการประเมิน				
		มาก	ค่อนข้างมาก	ปานกลาง	ค่อนข้างน้อย	น้อย
3	เอกสาร/สื่อและแหล่งค้นคว้า					
	ก. เอกสาร/สื่อ					
	1. เอกสารประกอบการสอนมีสอดคล้องกับหลักสูตร					
	2. เอกสารและสื่อการเรียนการสอนมีความทันสมัย					
	3. เอกสารประกอบการเรียนมีความเหมาะสม					
	ข. แหล่งค้นคว้า					
	1. ห้องสมุดมีหนังสือเพียงพอต่อการศึกษาค้นคว้า					
	2. การใช้คอมพิวเตอร์และอินเทอร์เน็ตในการศึกษาค้นคว้ามีความพอเพียง					
	3. สื่อเทคโนโลยีเพื่อการศึกษาที่มีความทันสมัย					
4. ความสะดวกในใช้บริการสื่อเทคโนโลยีเพื่อการค้นคว้า						
4	ค่าใช้จ่าย					
	1. มหาวิทยาลัยมีงบประมาณสนับสนุนในการจัดกิจกรรมการเรียนการสอน					
	2. ค่าใช้จ่ายเพื่อการศึกษาตลอดหลักสูตรมีความเหมาะสม					
	3. มีทุนทางการศึกษาสนับสนุนแก่ผู้เรียน					

ข้อที่	กระบวนการจัดการศึกษามหาบัณฑิต	ผลการประเมิน				
		มาก	ค่อนข้างมาก	ปานกลาง	ค่อนข้างน้อย	น้อย
1	การคัดเลือกผู้เรียน					
	1. การประชาสัมพันธ์ หรือ ประกาศรับสมัครนักศึกษาชัดเจนทั่วถึง					
	2. กำหนดการรับสมัครมีระยะเวลาที่เหมาะสม					
	3. กระบวนการรับสมัครสะดวกรวดเร็ว					
2	เอกสารและใบสมัครมีความเหมาะสมชัดเจน					
	4. เอกสารและใบสมัครมีความเหมาะสมชัดเจน					
	2 การลงทะเบียนเรียน					
	1. คำชี้แจงในเอกสารหรือคู่มือมีขั้นตอนและวิธีการลงทะเบียนที่ชัดเจน					
3	2. วิชาที่จัดให้ลงทะเบียนมีความเหมาะสม					
	3. กำหนดการลงทะเบียนมีระยะเวลาที่เหมาะสม					
	4. ความผิดพลาดในการลงทะเบียน					
	3 การปฐมนิเทศ					
1. ระยะเวลาในการจัดปฐมนิเทศมีความเหมาะสม						
2. คู่มือการปฐมนิเทศมีการชี้แจงรายละเอียดที่เป็นประโยชน์แก่นักศึกษา						
3. อาจารย์ประจำหลักสูตรมีการชี้แจงและพบปะกับนักศึกษาในวันปฐมนิเทศ						
4. สาระจากในการปฐมนิเทศสามารถนำไปใช้ประโยชน์ในการศึกษาได้						

ข้อที่	กระบวนการจัดการศึกษามหาบัณฑิต	ผลการประเมิน				
		มาก	ค่อนข้างมาก	ปานกลาง	ค่อนข้างน้อย	น้อย
4	การจัดประสบการณ์การเรียนรู้					
	ก. การสัมมนา					
	1. มีการจัดกลุ่มอภิปรายของนักศึกษา					
	2. มีการจุดประกายเพื่อนำไปสู่หัวข้อการสัมมนา					
	3. มีการแสดงความคิดเห็นเชิงอภิปราย					
	4. มีการสรุปผลงานจากการสัมมนา					
	5. มีการแลกเปลี่ยนเรียนรู้ประสบการณ์ระหว่างอาจารย์กับนักศึกษาและนักศึกษากับนักศึกษา					
	ข. การแสวงหาความรู้ด้วยตนเอง					
	1. มีการค้นคว้าและหาข้อมูลเพิ่มเติม					
	2. มีกำหนดเวลาในการปฏิบัติการเรียนรู้ด้วยตนเอง					
	3. ชักถามอาจารย์ผู้สอนเมื่อมีข้อสงสัย					
	ค. การจัดการเรียนการสอน					
	1. วิชาที่เปิดสอนมีความหลากหลายผู้เรียนสามารถเลือกเรียนได้ตามความสนใจ					
	2. วิชาที่เปิดสอนตรงกับความต้องการของผู้เรียน					
	3. วิชาที่เปิดสอนมีความสอดคล้องกับวัตถุประสงค์ที่กำหนดไว้					
	4. ส่งเสริมให้ผู้เรียนแก้ไขปัญหา โดยใช้ความรู้ความสามารถจากการเรียน					
	5. เน้นให้ผู้เรียนรู้จักแสดงความคิดเห็นและรับฟังความคิดเห็นของผู้อื่น					
	6. สามารถนำความรู้มาประยุกต์ใช้ให้เกิดประโยชน์ในชีวิตการทำงาน					

ข้อที่	กระบวนการจัดการศึกษามหาบัณฑิต	ผลการประเมิน				
		มาก	ค่อนข้างมาก	ปานกลาง	ค่อนข้างน้อย	น้อย
5	การให้คำปรึกษา (วิทยานิพนธ์และสารนิพนธ์)					
	1. อาจารย์ที่ปรึกษาเอาใจใส่ ดูแล และให้ข้อเสนอแนะที่เป็นประโยชน์					
	2. อาจารย์ติดตามความก้าวหน้าของงานวิทยานิพนธ์/สารนิพนธ์					
	3. มีการอธิบายข้อสงสัยโดยชี้แจงแนวทางการแก้ไขชัดเจนเข้าใจง่าย					
	4. อาจารย์ให้ความสะดวกในการนัดหมายเพื่อให้คำปรึกษา					
5. อาจารย์ที่ปรึกษาและนักศึกษามีปฏิสัมพันธ์ที่ดีต่อกัน						
6	การวัดและประเมินผลการเรียน					
	1. การวัดและประเมินผลมีความเหมาะสม					
	2. การวัดและประเมินผลรายวิชาตรงตามเนื้อหาที่เรียนมา					
	3. เกณฑ์การวัดและการให้คะแนนมีการกำหนดไว้ชัดเจนและเหมาะสม					
	4. ผู้เรียนมีส่วนร่วมในการกำหนดเกณฑ์ค่าน้ำหนักของคะแนนรายวิชา					
	5. ข้อสอบเน้นการคิดวิเคราะห์ และการนำไปประยุกต์ใช้ในการทำงาน					
	6. กระบวนการสอบมีความยุติธรรมและเชื่อถือได้					
7. การตัดสินผลสอบมีความเที่ยงตรง						

ข้อที่	ผลผลิตของการจัดการบัณฑิตศึกษา	ผลการประเมิน				
		มาก	ค่อนข้างมาก	ปานกลาง	ค่อนข้างน้อย	น้อย
	ผลผลิตของการจัดการศึกษา					
	1. ความสามารถการนำความรู้ไปใช้ในการปฏิบัติงานของบัณฑิต					
	2. มีความสามารถในการเป็นผู้นำ					
	3. มีความรู้ความสามารถในด้านวิจัย และพัฒนาการบริหารจัดการศึกษา					
	4. ความพึงพอใจของบัณฑิตที่มีต่อหลักสูตร					

ตอนที่ 3 ความคิดเห็น และข้อเสนอแนะเพิ่มเติม

ความคิดเห็น	ข้อเสนอแนะ
1. การใช้สื่อ อุปกรณ์ และแหล่งก้นคว้า	
2. รูปแบบและวิธีการสอนในแต่ละวิชา	

ความคิดเห็น	ข้อเสนอแนะ
3. การศึกษาดูงาน/ฝึกงานประเมินคุณภาพ	
4. การนำความรู้ไปใช้ประโยชน์	
5. ความก้าวหน้าในอาชีพ	
6. ความประทับใจที่มีต่อการศึกษาในหลักสูตรฯ	
7. อื่นๆ โปรดระบุ	

ขอขอบคุณ เป็นอย่างสูงที่ท่านกรุณาตอบแบบสอบถาม
 รศ.ดร.กล้า ทองขาว
 หัวหน้าโครงการ

แบบสอบถาม

(สำหรับผู้บังคับบัญชา)

**เรื่อง การประเมินผลหลักสูตรศึกษาศาสตรมหาบัณฑิต สาขาวิชาการจัดการการศึกษาของ
มหาวิทยาลัยธุรกิจบัณฑิตย์**

คำชี้แจง

1. แบบสอบถามชุดนี้สร้างขึ้นเพื่อเก็บรวบรวมข้อมูลในการวิจัย เรื่อง การประเมินผลหลักสูตรศึกษาศาสตรมหาบัณฑิต สาขาวิชาการจัดการการศึกษาของมหาวิทยาลัยธุรกิจบัณฑิตย์ ซึ่งงานวิจัยนี้มีจุดประสงค์เพื่อวิเคราะห์และประเมินผลหลักสูตรศึกษาศาสตรมหาบัณฑิต ซึ่งจะนำผลที่ได้มาปรับปรุงและพัฒนาหลักสูตร เพื่อให้เกิดประโยชน์ต่อการจัดการการเรียนการสอนของมหาวิทยาลัย
2. ข้อมูลของท่านจะเก็บรักษาไว้เป็นความลับ และการรายงานผลข้อมูลจะเสนอในภาพรวมเท่านั้น ดังนั้น จึงไม่มีผลกระทบต่อผู้ตอบแบบสอบถาม

ตอนที่ 1 ข้อมูลส่วนบุคคล

คำชี้แจง โปรดทำเครื่องหมาย ลงใน หน้าข้อความที่ตรงกับลักษณะแต่ละข้อของท่าน

1. เพศ

- ชาย หญิง

2. อายุ

- น้อยกว่า 30 ปี 30-40 ปี 41-50 ปี 51-60 ปี มากกว่า 60 ปี

3. อาชีพ

- ราชการ ตำแหน่ง.....
- รัฐวิสาหกิจ ตำแหน่ง.....
- เอกชน ตำแหน่ง.....
- ส่วนตัว ตำแหน่ง.....
- อื่นๆ (โปรดระบุ).....

4. หากสาขาวิชาการจัดการการศึกษาของมหาวิทยาลัยธุรกิจบัณฑิตย์มีการนำเสนอหลักสูตรแก่บุคลากรในบังคับบัญชาของท่าน ท่านยินดีสนับสนุนให้ผู้ใต้บังคับบัญชา ศึกษาต่อหรือไม่

- สนับสนุน ไม่สนับสนุน

ตอนที่ 2 แบบสอบถามข้อมูลเกี่ยวกับความคิดเห็นเกี่ยวกับผู้สำเร็จการศึกษาจากหลักสูตรศึกษา

ศาสตรมหาบัณฑิต มหาวิทยาลัยธุรกิจบัณฑิตย์

คำชี้แจง โปรดทำเครื่องหมาย ✓ ลงในช่องว่างที่ตรงกับความคิดเห็นของท่านและข้อเสนอแนะเพิ่มเติม

ข้อที่	ผลการจัดการบัณฑิตศึกษา	ผลการประเมิน				
		มาก	ค่อนข้าง มาก	ปาน กลาง	ค่อนข้าง น้อย	น้อย
1	ความรู้ความสามารถของมหาบัณฑิต					
	1.1 มีความรู้ความสามารถในการบริหารและการจัดการศึกษา					
	1.2 แสวงหาความรู้ใหม่เพื่อพัฒนาการศึกษาให้ก้าวหน้า					
	1.3 มีความสนใจใฝ่รู้อย่างต่อเนื่อง					
	1.4 มีความเป็นผู้นำทางวิชาการ					
	1.5 การติดตามการเปลี่ยนแปลงทางวิชาการ					
	1.6 การมีผลงานทางวิชาการตามหน้าที่ที่ได้รับผิดชอบ					
	1.7 การเข้าร่วมประชุมทางวิชาการกับหน่วยงานต่างๆ					
	1.8 การนำเสนอและเผยแพร่ผลงานทางวิชาการ					
	1.9 สามารถเรียนรู้งานในความรับผิดชอบได้รวดเร็ว					
2	การนำความรู้ไปใช้ของมหาบัณฑิต					
	2.1 มีทักษะในการปฏิบัติงานด้านค้นคว้า/วิจัย					
	2.2 ความสามารถในการปรับปรุง และพัฒนางาน					
	2.3 สามารถแนะนำและให้ความรู้ในด้านการบริหาร และการจัดการศึกษาได้					
	2.4 นำความรู้ใหม่มาพัฒนาองค์กรทางการศึกษา					
	2.5 สามารถประยุกต์ศาสตร์การจัดการมาใช้ในการงานที่รับผิดชอบ					

ข้อที่	ผลการจัดการบัณฑิตศึกษา	ผลการประเมิน				
		มาก	ค่อนข้างมาก	ปานกลาง	ค่อนข้างน้อย	น้อย
	2.6 มีความสามารถในการวางแผนและควบคุมงานในส่วนที่รับผิดชอบ					
	2.7 สามารถกำกับ ติดตามงานให้ดำเนินไปตามวัตถุประสงค์ของงาน					
	2.8 มีความรู้ ความสามารถในสาขาวิชาที่สำเร็จ					
	2.9 สร้างผลงานและคิดแผนงานที่เป็นประโยชน์ต่อหน่วยงาน					
3	ด้านคุณธรรม จริยธรรม					
	3.1 มีน้ำใจช่วยเหลือเพื่อนร่วมงาน					
	3.2 มีความซื่อสัตย์สุจริตต่อหน้าที่					
	3.3 มีความเข้มแข็ง อดทนไม่ย่อท้อ ต่ออุปสรรคต่างๆ					
	3.4 มีมนุษยสัมพันธ์ที่ดีต่อเพื่อนร่วมงาน					
	3.5 เป็นแบบอย่างที่ดีทั้งด้านการคิด พุด และการปฏิบัติ					
	3.6 มีความเมตตา ส่งเสริมและให้กำลังใจเพื่อนร่วมงาน					
	3.7 ยึดหลักการปฏิบัติงานโดยการสร้างสามัคคี					
	3.8 มีความเชื่อมั่นและเคารพในความคิดเห็นของผู้อื่น					
	3.9 มีความรอบรู้ และความสามารถในงานที่ตนปฏิบัติ					
	3.10 มีความเสียสละ					

ข้อที่	ผลการจัดการบัณฑิตศึกษา	ผลการประเมิน				
		มาก	ค่อนข้างมาก	ปานกลาง	ค่อนข้างน้อย	น้อย
	3.11 มีความกล้าในการตัดสินใจ					
	3.12 มีเหตุผล ขอมรับในสิ่งตนกระทำ					
	3.13 มีความยุติธรรม					
	3.14 ตรงต่อเวลา					
	3.15 ขยันและอุทิศให้แก่งานที่ปฏิบัติ					
	3.16 นอบน้อมและสุภาพ					
	3.17 มีความจริงใจในการพูดและการกระทำ					

ตอนที่ 3 ความคิดเห็น และข้อเสนอแนะเพิ่มเติม

.....

.....

.....

.....

.....

.....

.....

.....

.....

.....

.....

ขอขอบคุณ เป็นอย่างสูงที่ท่านกรุณาตอบแบบสอบถาม
 รศ.ดร.กล้า ทองขาว
 หัวหน้าโครงการ